



San Andrés Isla, 03 de marzo de 2022

Señores:

JUZGADO PRIMERO CIVIL MUNICIPAL DE SAN ANDRÉS ISLA

E.

S.

D.

REFERENCIA : EJECUTIVO DE MENOR CUANTIA POR OBLIGACIÓN DE HACER
RADICADO : 88001-4003-001-2021-00340-00
DEMANDANTE : ESTEFANIA OCHOA MANUEL
DEMANDADO : JOHN ALEXANDER VELASCO MARTINEZ
ASUNTO : **RECURSO DE REPOSICION EN SUBSIDIO DE APELACIÓN EN CONTRA EL MANAMIEN TO EJECUTIVO DE PAGO 0038 DE 2022**

Cordial saludo;

JOSEP GORDON SMITH, varón, mayor de edad, identificado con cedula de ciudadanía número 1.010.210.301 de Bogotá D.C. y Tarjeta Profesional número 276300 expedida por el Consejo Superior de la Judicatura, en calidad de apoderado judicial del señor **JOHN ALEXANDER VELASCO**, varón mayor de edad, identificado con la cedula 1.030.526.225 de Bogotá D.C., con domicilio y residencia en la San Andrés Isla, según poder otorgado, en calidad de demandado dentro del proceso ejecutivo de menor cuantía por obligación de hacer presentado por la señora ESTEFANIA OCHOA MANUEL, mujer mayor de edad, identificada con la cedula de ciudadanía numero 1.123.623.374 de San Andrés Isla, con dirección electrónica esocma@hotmail.com, respetuosamente manifiesto a Usted que estando dentro de la oportunidad legal contemplada por el artículo 318 del Código General del Proceso, interpongo Recurso de **REPOSICION** en subsidio de **APELACION** en contra del Auto de Mandamiento Ejecutivo 0038 de fecha 24 de enero de 2022, con el objeto de que se **REVOQUE** en su totalidad, y en su lugar se **NIEGUE** el mandamiento de ejecutivo, con fundamento en las siguientes razones:

RAZONES DE LA REVOATORIA DEL MADAMIEN TO EJECUTIVO

El titulo ejecutivo:

El proceso ejecutivo tiene su fundamento en la efectividad del derecho que tiene el demandante de reclamar del ejecutado el cumplimiento de una obligación clara, expresa y exigible, motivo por el cual para iniciar una ejecución es necesario e indispensable entrar a revisar en primer termino el fundamento de las misma, esto es el titulo ejecutivo.

Para el tratadista colombiano Devis Echandia, el titulo ejecutivo es el documento o los documentos auténticos que constituyen plena prueba, en el cual o de cuyo conjunto consta la existencia a favor del demandante y a cargo del demandado, de una obligación expresa, clara y exigible, que además debe ser liquida si se trata de pago de sumas de dinero, y que reuna o



reunan los requisitos de origen y forma que exige la ley (Compendio de Derecho procesal Civil, Tomo III, Bogotá, 1972).

El artículo 422 del Código General del Proceso, establece las condiciones formales y de fondo que debe reunir un documento para que de él se pueda predicar la existencia de título ejecutivo.

Las condiciones formales del título ejecutivo, atañe a que los documentos que integran el título sean auténticos, y que emanen del deudor o de su causante, de una sentencia de condena proferida por el juez o tribunal de cualquier jurisdicción, o de otra providencia judicial que tenga fuerza ejecutiva conforme a la ley.

En cambio, las condiciones de fondo, buscan que en los documentos que sirven de base para la ejecución, aparezcan consignados obligaciones claras, expresas y exigibles a favor del ejecutante y a cargo del ejecutado, y que sean líquidas o liquidables por simple operación aritmética, en el caso de obligaciones pagaderas en dinero.

Frente a estas calificaciones, ha señalado la doctrina, que por expresa debe entenderse cuando aparece manifiesta en la redacción misma del título, el documento que la contiene debe ser nítido, el crédito-deuda que allí aparece tiene que estar expresamente declarada, sin que haya para ello que acudir a elucubraciones o suposiciones.

La obligación es clara cuando además de expresa, aparece determinada en el título; debe ser fácilmente inteligible y entenderse en un solo sentido.

La obligación es exigible cuando puede demandarse el cumplimiento de la misma por no estar pendiente de un plazo o condición. Dicho de otro modo la exigibilidad de la obligación se refiere, a la que debía cumplirse dentro de cierto termino ya vencido, o cuando ocurriera una condición ya acontecida, y la que es pura y simple por no haberse sometido a plazo ni condición, previo requerimiento.

Es por ello que se hace necesario que el juez revise las siguientes razones de reposición del auto de Mandamiento Ejecutivo 0038 de fecha 24 de enero de 2022.

Ineptitud de la demanda por falta de los requisitos formales o por indebida acumulación de pretensión:

Una demanda ejecutiva no puede nacer a la vida jurídica sino no hay un título jurídico que cumpla cabalmente con las condiciones de fondo requeridas, una obligación clara, expresa y exigible, ya que sin dichos requisitos, el documento, que se pretende utilizar como base de la ejecución sería inepto y traería consigo en el caso de invocarse en un proceso ejecutivo una inepta demanda por falta de los requisitos formales, que de conformidad con el artículo 422 del Código General del Proceso, es requisitos sinecuanum para que se predique la existencia de un título valor.

En el caso en cuestión, es imposible que se le de al “*CONTRATO DE OBRA CIVIL NO. ADZ-CAESOC 2021*”, que se allega a la demanda, el supuesto carácter de “título valor”, cuando de dicho documento es fáctica y legalmente inexigible, toda vez que dicho documento, tiene una obligación del contratista que no puede cumplirse sin el agotamiento de una etapa de licenciamiento, que es en ultimas obligación y responsabilidad del contratante y/o propietario del predio o de la obra.



A lo anterior, la obligación contenida en el contrato no es lo suficientemente claro, con relación a la voluntad intrínseca, expresada verbalmente por las partes y el objeto contratado que integra el contrato, toda vez que el acuerdo oficial al que llegaron las partes es la construcción sin acabados y sin instalación eléctrica de una casa de dos niveles en obra gris situación que no quede claramente establecido en el contrato pero que es la voluntad de las partes, aunado a lo anterior, el juzgador emite un mandamiento de pago donde requiere el cumplimiento a satisfacción de la obra pero ni el documento *CONTRATO DE OBRA CIVIL NO. ADZ-CAESOC 2021*, ni el mandamiento de ejecutivo dejan en claro de que tipo de satisfacción se trata, por ello es necesario un proceso declarativo que en si y no siendo redundante declare y deje por medio de sentencia una obligación con la suficiente claridad que no desdibuje la obligación intrínseca y deseada por las partes en otra, logrando así con la ineptitud del título que el juzgador adelante un proceso ejecutivo que en ultimas debe ser tramitado como un proceso declarativo que decida sobre el incumpliendo del contrato y que deje en claro a que se obligan cada uno de las partes del contrato y al resultado final deseado, que queda desdibujado en dicho documento.

Estamos mas bien frente a una demanda que se desdibuja en un proceso diferente y que debe ser tramitado como una resolución de contrato por incumplimiento, toda vez que las pretensiones invocadas a leguas es de un proceso verbal sumario de resolución de contratos y no un ejecutivo por una obligación de hacer.

El “**Terminar a satisfacción**, los trabajos de construcción de la casa de dos niveles a que se refiere el CONTRATO DE OBRA CIVIL No. ADZ-CAESOC 2021, suscrito entre las partes el 08 de junio de 2021, con las **especificaciones técnicas y de calidad** a que se refiere el aludido contrato”, donde si el juzgador revisa dicho documento no es claro el terminar a satisfacción según especificaciones cuando ni siquiera se aporta dichas especificaciones por parte del demandante, las cuales manifiesta en el contrato haber suministrado pero era intrínsecamente la idea central del contrato .

Por otra parte el demandante busca que el juez, vea documento del *CONTRATO DE OBRA CIVIL NO. ADZ-CAESOC 2021*, como un título valor, cuando no puede ser exigido al contratista, por el solo hecho de no contar con una licencia de construcción, requisito sin el cual no es posible levantar una construcción y al no ser exigible es carente de uno de los requisitos de fondo para ser un título valor que es a exigibilidad y un requisito sine qua non.

En igual sentido se le hace ver al juzgador, que a la fecha, la contratante solo ha cancelado un valor de TREINTA Y CINCO MILLONES DE PESOS (\$35.000.000.00), correspondiente al cincuenta por ciento (50%) del valor final de la construcción en obra gris, obra esta que sufrió de incrementos en las cantidades y en el costo de los materiales requeridas para su terminación, en un mercado tan volátil como el del Departamento Archipiélago de San Andrés, Providencia y Santa Catalina, situación planteada por mensajes de WhatsApp a la señora Estefanía Ochoa Manuel, que en ves de entrar a revisar la solicitud de otro si planteada solo mantuvo una actitud pasiva y negativa, mi cliente el señor **JOHN ALEXANDER VELASCO**, **nunca dejo de trabajar, al punto de ir efectuando avances significativos en la obra a pesar del silencio de la contratante y actitud de desconfianza que tomo, al llegar a invertir mas dinero de lo acordado, este no se negó a culminar la obra, simplemente llamo a la contratante para así tener una aprobación del aumento del valor del contrato, que en fin ultimas pudo ser verificado con los soportes e informes que en su debido momento se le presentaron a la contratante.**

Reitero, ningún momento mi prohijado se ha negado a culminar la obra, sino que por el contrario le ha manifestado de forma verbal y por mensajes de WhatsApp a la señora Estefanía Ochoa Manuel, la necesidad de otro si, pero frente a la negativa de la propietaria de la obra de revisar en detalle la necesidad del otro si en valor, este se encuentra en una posición difícil, al



tener que cubrir sin saber a ciencia cierta si al finalizar el contrato le pagaran el mayor valor invertido por variación en costos de materiales y cantidades requeridas .

Aunado a lo anterior, se vislumbra en el documento anexo, que hace parte integral del contrato de obra civil *No. ADZ-CAESOC 2021*, que corresponde a cantidades de obra aprobada y que hace parte integral del contrato, el contratista es enfático en la nota de su cotización “**NOTA 01 SE SOLICITA EL 100 % DEL MONMTO PARA INICIO DE LABORES Y DEBIDA LOGISTICA EN COMPRA Y DESARROLLO DE ACTIVIDADES**”, situaciones estas que hacen que el contrato aportado no sea fácilmente inteligible y en varios sentidos le da una comprensión distinta.

Por otra parte, el señor Ed Heiner Mercado, manifiesta en su “Informe de Obra” que “Durante la revisión técnica se evidenció varios cambios realizado sobre el diseño inicial especialmente en el área en construcción y la más crítica es la modificación de la estructura metálica en cuanto a las vigas del entepiso y el segundo piso, por el cual se solicita el estudio y diseño certificado por un Ing. estructural que garantice que la estructura cumpla con la norma NSR-10 la ultima actualización de dicha norma” y aunado a ello, la parte actora aporto anexo a la demanda planos elaborados por otros profesionales cuando en si el objeto intrínseco del contrato y que aparece en la cotización adjunta es “ELABORACION DE DISEÑO Y CONSTRUCCION”, situación que pone en entredicho lo alegado en el informe.

De igual forma se observa en el informe antes mencionado que la descripción planteada cubre única y exclusivamente las etapas requeridas para un contrato de obra gris, situación que hace aun mas evidente la voluntad intrínseca y oculta de las partes, y no una obra a satisfacción que permitiese al contratante la señora Estefanía Ochoa Manuel mudarse con la entrega de llaves, porque de tratarse de una obra con entrega de llaves y acabados seria necesario que por lo menos se pactaran los acabados y contar en principio con una disponibilidad de servicios eléctricos, que hasta la fecha ni siquiera a sido suministrado.

Por lo cual es irrisorio que se entre a emitir un mandamiento ejecutivo primero dentro de un proceso distinto al que debería ser, sin evidenciarse los requisitos indispensables para considerarse como un titulo y con unas condenas que no son admisibles en cuanto al resultado esperado de la obra, que en si es la estructura de una casa de dos niveles **en obra gris** sin acabados e instalación eléctrica, ya que para pasarse a vivir a una casa es necesario que tengan como mínimo una instalaciones eléctricas y acabados, situación que procedería como una etapa subsiguiente.

Dicho contrato fue suscrito por mi cliente de buena fe y por los lasos de amistad que sostenía con la contratante, que por intermedio de asesorías indujo en error al firmar mi cliente de buena fe un contrato de obra con resultado de obra gris a hoy un contrato de obra con entrega de llaves.

Pregunto y espero que la suscrita juez, se detenga a hacerse el mismo interrogante: ¿Es admisible, que siendo la parte interesada en un informe de supervisión técnica a una construcción, se omita especificar y darle claridad al ingeniero que elaborara dicho informe, en que consiste el contrato o cual fue la voluntad contractual al momento de suscribir el contrato?.

¿Porque el ingeniero Ed Heiner Mercado Bent, solo suministro cuadro de cantidades de etapa de obra gris, con supuestas cantidades de obra gris dentro de su informe para resaltar el supuesto incumplimiento?.

Se denota una falta de claridad del titulo, una falta de especificidad de la voluntad contractual de las partes y aun mas un aprovechamiento del incumplimiento provocado al pretender sacar un mayor provecho de el.



El “contrato de obra civil que se aporta como sustento de la ejecución y el objeto a contratar, NO cuenta con licencia de construcción y por ello es ilógico que en su auto se obligue a al contratista a ejecutar una obra ilegal e imposible:

La demanda se sustenta en el “*CONTRATO DE OBRA CIVIL No. ADZ-CAESOC 2021*”, celebrado entre las partes el día 08 de junio de 2021, el cual se aporta a la demanda como Título Ejecutivo, donde de conformidad con la clausula primera del referido contrato de obra civil, el objeto contrato es “*ejecutar de manera eficiente, oportuna y con sus propios medios de trabajo la obra correspondiente a: OBJETO CONTRACTUAL/ TRABAJOS DE CONSTRUCCION DE CASA DE DOS NIVELES*”, Deslumbrándose de dicha clausula que el contratista el señor JOHN ALEXANDER VELAZCO MARTINEZ, se obliga a ejecutar el trabajo de construcción de casa de dos niveles tomando en consideración planos previamente “**autorizados**”, y que de buena fe pensó que había surtido el tramite de ser autorizados legalmente por la contratante, por radicación de tramite de licencia de construcción que en su momento mostro la señora Estefanía Ochoa Manuel.

Tomando en consideración que a las voces del articulo 2.2.6.1.1.1, “*para adelantar de construcción, ampliación, modificación, adecuación, reforzamiento estructural, restauración, reconstrucción, cerramiento y demolición de edificaciones, y de urbanización, parcelación, loteo o subdivisión de predios localizados en terrenos urbanos, de expansión urbana y rurales, se requiere de manera previa a su ejecución la obtención de la licencia urbanística correspondiente.*”

De conformidad con el articulo 2.2.6.1.1.7 el Decreto 1077 de 2015, modificado por el articulo 4 del Decreto Nacional 1203 de 2017, una licencia de construcción es: “*la **autorización previa para desarrollar edificaciones, áreas de circulación y zonas comunales en uno o varios predios, de conformidad con lo previsto en el Plan de Ordenamiento Territorial ...***”.

Cabe añadir que a la fecha, la contratante **NO** cuenta con licencia de construcción previamente autorizada y avalada por la Secretaria de Planeación del Departamento Archipiélago de San Andrés, Providencia y Santa Catalina, que hace imposible la continuidad de la obra en mención, situación que fue informada a la contratista de forma oportuna y hasta la fecha no ha cumplido con la obligación de tramitar la licencia de construcción respectiva y la autorización de los planos, como se invidencia en oficio con radicado 1270 de fecha 24 de febrero de 2022, donde la Secretaria de Planeación Angélica Hernández Vásquez, manifiesta que “***nos permitimos informarle que verificado en la base de datos de esta dependencia no se encontró expediente que contenga licencia de construcción a nombre de antes mencionada***” (Respuesta a solicitud de información Radicado 1270).

Situaciones estas que hacen imposible continuar con una obra, y llama la atención que a mi cliente se le imponga hacer una obra por medio del mandamiento ejecutivo 0038 de 2022, sin ni siquiera verificarse que esa obra cumple con el lleno de permisos requeridos, situaciones que debieron ser advertidos en el estudio del supuesto titulo y anexos antes de impartir una orden, toda vez que nadie esta obligado a lo posible e ilegal y menos a raíz de una inepta demanda inepta, en un proceso distinto al invocado y que parta de un documento que ni siquiera cumple con las características de fondo para considerarse un titulo ejecutivo.

Habérsele dado a la demanda el trámite de un proceso diferente al que corresponde

En el asunto de marras, nos encontramos frente a un proceso declarativo de resolución de contrato, puesto que no es pertinente hablar de una obligación exigible cuando el contratante no ha cumplido con la carga legal y por costumbre sistemática de sacar los permisos propios para



dar inicio a una obra civil, no pudiéndose así trasladar la carga de obtener los permisos necesarios para la construcción que a hoy en el auto de mandamiento ejecutivo recurrido se exige a mi poderdante, el cual no puede ser obligado a lo imposible, y mas aun cuando se dicta un auto de mandamiento ejecutivo en el cual no se revisan ni siquiera las contraprestaciones propias del contrato.

Es pertinente que se le de el tramite adecuado a este asunto, que se esconde detrás de un proceso ejecutivo de obligación de hacer cuando realmente se vislumbra el proceso declarativo de resolución de contratos, al tomar en consideración que mi cliente de forma verbal le informo a la contratante la señora ESTEFANIA OCHOA MANUEL, que seria necesario la elaboración de otro si en tiempo y dinero para así poder dar cumplimiento al objeto del contrato.

Contrario a la petición incoada por mi mandante y actuando de forma renuente, la contratante prefirió abrir un proceso de desconfianza en contra de mi cliente y la divulgación injustificada en medios de trabajo de un supuesto hurto, frente a lo cual este le remitió seguimiento de obra con el detalle de las actividades adelantadas, los cortes de obra en donde se evidencian los pagos efectuados a los maestros y aun mas explicito la relación de gastos que llevaba hasta esa fecha, donde se evidencia que aunque la señora ESTEFANIA OCHOA MANUEL, había efectuado el pago de TREINTA Y CINCO MILLONES DE PESOS \$35.000.000 correspondiente al cincuenta por ciento 50% del valor inicial del contrato, este ya había superado dicho tope y fue por ello que solicito la suscripción del otro si, que en ningún momento fue aceptado por la contratante, a pesar del detalle de gastos de obra con facturas anexas que le fue presentado.

Sino que por el contrario se basa en un supuesto incumplimiento referenciado como resultado de la supervisión técnica a la construcción y administración de obra unifamiliar de dos pisos efectuado por el señor Ed Heiner Mercado Bent a petición de la contratante, informe que deja claro que se trata de la construcción de una vivienda unifamiliar **hasta el suministro e instalación de cubierta**, toda vez que la voluntad de las partes fue llegar a la construcción de una obra sin acabados ni instalaciones eléctricas, toda vez que estas dos ultimas serian contratadas y suministradas con un tercero amigo de ella.

En cuanto a los suministros de materiales para la cubierta, estos que fueron comprados y suministrados por el contratista y se encuentran referenciados, pero no han podido ser instalados por el mismo aumento en el costo de la obra, frente a ello la contratante se ha negado a la suscripción del otro si, exigiendo una contraprestación desequilibrada al contratista, quien en su informe le aporó vía correo electrónico en forma detallada los soportes de compra y pago de cortes de obra.

El rompimiento del equilibrio económico contractual

El contratista le solicito un avance de dinero a la contratante, frente a lo cual se mostro renuente, abriendo un proceso de desconfianza en contra del contratista y en un acto de mala fe divulgando en medios de trabajo un supuesto hurto, cuando a la fecha el contratista le ha invertido y le ha remitido a la contratante relación de gastos que a la fecha ascendían a NOVENTA Y TRES NOVECIENTOS DOCE MIL SEISCIENTOS NOVENTA Y CUATRO DE PESOS (\$90.000.000), frente a un único pago efectuado por la contratante de TREINTA Y CINCO MILLONES DE PESOS \$35.000.000.

lo anterior porque aunque se inicio proceso de desconfianza el contratista siguió trabajando en las labores de la obra, al punto de tener que valerse de un préstamo que se adjunta como prueba



para costear el mayor valor de la obra, muy a pesar de la negativa injustificada de no firmar el otro si en valor por parte de la contratante.

A la fecha la contratante ESTEFANIA OCHOA MANUEL, no ha accedido al otro si planteado por el contratista y de mala fe busca que este ejecute una obra que económicamente no es posible, por el desequilibrio económico acaecido en vigencia del contrato.

PETICION

Solicito señora juez, que se sirva reponer el Auto de Mandamiento Ejecutivo 0038 de fecha 24 de enero de 2022, mediante el cual su despacho procedió a librar mandamiento ejecutivo en contra de mi poderdante el señor **JOHN ALEXANDER VELASCO**, dentro del proceso de la referencia y en su lugar se **NIEGUE** el mandamiento de ejecutivo, con fundamento en las razones expuestas.

PRUEBAS

1. Poder especial, amplio y suficiente.
2. Informe de Secretaria.
3. Auto de Mandamiento Ejecutivo 0038 de fecha 24 de enero de 2022.
4. Gmail - NOTIFICACIÓN PERSONAL - EJECUTIVO POR OBLIGACIÓN DE HACER DE MENOR CUANTÍA - RADICADO No.88001-4003-001-2021-00340-00.pdf.
5. Gmail - Convocatoria a Reunión - prueba de correo arquitecto.pdf.
6. Planos de inicio de obra Estefanía Ochoa Manuel.
7. Planos aportados con mejora de diseño modelo acotado.
8. Planos aportados con mejora de diseño modelo sin cotas.
9. Video casa obra gris de la señora Estefanía Ochoa Manuel, que fue remitido al contratante.
10. Respuesta de la Secretaria de Planeación, a solicitud de información con radicado 1270 de fecha 24 de febrero de 2022.
11. Seguimiento de la obra de la casa de la señora Estefanía Ochoa Manuel.
12. Corte de obra Estefanía Ochoa Manuel No. 1 - Contratista Oscar Mercado.
13. Corte de obra Estefanía Ochoa Manuel No. 2 - Contratista Oscar Mercado.
14. Corte de obra Estefanía Ochoa Manuel No. 1 – Contratista Víctor Alfonso Díaz Sánchez.
15. Corte de obra Estefanía Ochoa Manuel No. 1 – Contratista Lixander Frías de la Hoz.
16. Corte de obra Estefanía Ochoa Manuel No. 1 – Contratista Alejandro Vargas Villegas.
17. Gastos de obra – Proyecto de casa Estefanía Ochoa Manuel con corte al 11 de septiembre de 2021.
18. Soporte documental de los gastos de obra Estefanía Ochoa Manuel, integrado por (Comprobantes de egresos, facturas de venta, cortes de obra,) en un total de 97 folios.
19. Fotografía de los dos gráficos conversados con la señora Estefanía Ochoa Manuel.
20. Gmail - Fwd/ Solicitud de relación de gastos en avance de obra, prueba de envío de lo requerido por solicitud del otro si.
21. Relación de actividades para terminación de obra gris.
22. Certificado de obligación denominada Crediexpres fijo radicado bajo el No.. 5926266000793205.



ANEXOS

Adjunto a esta reposición, todas las pruebas documentales descritas en el acápite de pruebas.

FUNDAMENTO LEGAL

En derecho me fundamento en los artículos 1546, 2053 a 2062 del Código Civil, numeral 5, 7 del artículo 100, 318 y 422 del Código General del Proceso, y temas legislación aplicable y concordante.

NOTIFICACIONES

El suscrito en la dirección Av. Francisco Newball C.C. Sunrise Beach Local 232 –B6 y en la dirección electrónica justingsattorney@gmail.com

Mi poderdante podrá ser notificado en la dirección Av. Circunvalar kilómetro 1 No. 7 – 01, Sarie Bay, Red Round, Casa blanca de una sola planta y de reja blanca, o al correo electrónica jhonvelasco@gmail.com

La demandante podrá ser notificada en los siguientes canales digitales informados en la demanda: Whatsapp numero +57 3187054759 o al correo electrónico esocma@hotmail.com

Atentamente;

JUSTIN JOSEP GORDON SMITH
C.C. 1.010.210.301 de Bogotá D. C.
T.P. 276300 del C.S.J



San Andrés Islas, Veinticuatro (24) de Enero de dos mil veintidós (2022).

Referencia	Ejecutivo de menor cuantía por obligación de hacer
Radicado	88001-4003-001-2021-00340-00
Demandante	Estefania Ochoa Manuel
Demandado	John Alexander Velasco Martínez
Auto No.	0038-22

Luego de realizar el análisis necesario para librar mandamiento ejecutivo, se advierte que se verifican las exigencias previstas en los artículos 82, 84 y 426 del C. G. del P.; asimismo, el instrumento allegado como título de ejecución, esto es, el contrato de obra civil No. ADZ-CAESOC 2021, suscrito entre las partes el 8 de junio de 2021, reúne los requisitos de que trata el artículo 422 *ibidem*, óbice por el cual, con fundamento en lo dispuesto en los artículos 90, 91, 430 y 433 de la *Ob. Cit.*, el Despacho librará mandamiento ejecutivo por obligación de hacer, a cargo del contratista demandado, a fin de que en el término de un (1) mes culmine los *trabajos de construcción de casa de dos niveles*, materia del contrato que sirve de base a esta ejecución, así como por los perjuicios moratorios estimados en la demanda.

Finalmente, atendiendo lo señalado en el artículo 73 del C. G.P., el Despacho le reconocerá personería para actuar en este litigio al mandatario judicial de la parte demandante, toda vez que el poder allegado al plenario reúne los requisitos establecidos en el artículo 74 *ejusdem*.

En mérito de lo expuesto, el Despacho,

RESUELVE

PRIMERO. - LIBRAR mandamiento ejecutivo a cargo del señor JOHN ALEXANDER VELASCO MARTÍNEZ y a favor de la señora ESTEFANIA OCHOA MANUEL por la siguiente obligación de hacer:

- Terminar a satisfacción, los *trabajos de construcción de la casa de dos niveles* a que se refiere el contrato de obra civil No. ADZ-CAESOC 2021, suscrito entre las partes el 8 de junio de 2021, con las especificaciones técnicas y de calidad a que se refiere el aludido contrato.

PARÁGRAFO: ORDENAR al ejecutado, señor JOHN ALEXANDER VELASCO MARTÍNEZ que cumpla la obligación de hacer a que se refiere el presente numeral en un (1) mes, contado a partir del día siguiente a la notificación de este proveído.

SEGUNDO: ORDENAR al señor JOHN ALEXANDER VELASCO MARTÍNEZ pagar a favor de la señora ESTEFANIA OCHOA MANUEL por concepto de perjuicios moratorios las siguientes sumas de dinero:

Concepto	Monto
Daño emergente consolidado (Arriendo octubre, noviembre y diciembre de 2021 y enero de 2022)	\$4.800.000
Daño emergente por pago de honorarios a abogado	\$10.000.000
Daño emergente por pago de honorarios a la sociedad Ingeniería Mercado Bent S.A.S.	\$8.000.000



Año emergente futuro (por los cánones de arrendamiento que en lo sucesivo se causen, a partir del mes de febrero de 2022 y hasta que se haga la entrega efectiva de la edificación contratada).	Por valor de \$1.200.000 mensual
Daño Inmaterial – afectación psicológica por la no entrega oportuna de la construcción	50 SMLMV

TERCERO: NOTIFICAR el presente proveído al ejecutado, señor JOHN ALEXANDER VELASCO MARTÍNEZ, en forma personal, para lo cual el interesado deberá remitir las comunicaciones a que se refieren los artículos 6 y 8 del Decreto Legislativo 806 de 2020, en consonancia con lo dispuesto en el artículo 291 del C. G. del P., en lo que sea pertinente.

CUARTO: TERCERO: De la demanda **CÓRRASE** traslado al Ejecutado por el término de diez (10) días para que ejerza su derecho de contradicción y defensa.

QUINTO: RECONÓZCASE personería al Doctor STELMAN PUELLO HERNANDEZ, identificado con la cédula de ciudadanía No.1.143.356.937 de San Andrés, y portador de la T. P. No.274.363 del C. S. de la J., como apoderado de la ejecutante, señora Estefania Ochoa Manuel en los términos y para los efectos a que se refiere el poder a él conferido.

NOTIFÍQUESE Y CÚMPLASE

**BLANCA LUZ GALLARDO CANCHILA
JUEZA**

Firmado Por:

**Blanca Luz Gallardo Canchila
Juez Municipal
Juzgado Municipal
Civil 1
San Andres - San Andres**

Este documento fue generado con firma electrónica y cuenta con plena validez jurídica, conforme a lo dispuesto en la Ley 527/99 y el decreto reglamentario 2364/12

Código de verificación: **d91fb687943255130c7f0be57f8e059cb876ae98a673db9f19b536ee3bfd890e**

Documento generado en 24/01/2022 05:01:43 PM

Valide este documento electrónico en la siguiente URL: <https://procesojudicial.ramajudicial.gov.co/FirmaElectronica>



FECHA:	24 de enero de 2022
---------------	---------------------

RADICACIÓN	88001-4003-001-2021-00340-00
REFERENCIA	Ejecutivo de menor cuantía por obligación de hacer
DEMANDANTE	Estefania Ochoa Manuel
DEMANDADO	John Alexander Valsco Martínez

INFORME
Paso al Despacho de la señora Jueza, la demanda ejecutiva de la referencia, presentada por la señora ESTEFANIA OCHOA MANUEL, través de su apoderado judicial, Doctor STELMAN PUELLO HERNÁNDEZ, informándole que por reparto ordinario le correspondió a este Juzgado su conocimiento.

PASA AL DESPACHO
Sírvase usted proveer

**ESTEFANIE CAMPILLO CASTIBLANCO
SECRETARIA**

Firmado Por:

Estefanie Campillo Castiblanco

Secretario Municipal

Juzgado Municipal

Civil 1

San Andres - San Andres

Este documento fue generado con firma electrónica y cuenta con plena validez jurídica, conforme a lo dispuesto en la Ley 527/99 y el decreto reglamentario 2364/12

Código de verificación:

53f0a9add6aafa2700e48b8222b9e636fbeat6853576a476c58a2ee39a5925881

Documento generado en 24/01/2022 04:58:59 PM



Rama Judicial
Consejo Superior de la Judicatura
República de Colombia

JUZGADO PRIMERO CIVIL MUNICIPAL DE SAN ANDRÉS, ISLA SIGCMA

Valide este documento electrónico en la siguiente URL:
<https://procesojudicial.ramajudicial.gov.co/FirmaElectronica>



jhon alexander velasco martinez <jhonvelasco@gmail.com>

NOTIFICACIÓN PERSONAL - EJECUTIVO POR OBLIGACIÓN DE HACER DE MENOR CUANTÍA - RADICADO No.88001-4003-001-2021-00340-00

2 mensajes

stelman puello hernandez <spuelloh@gmail.com>

28 de febrero de 2022, 10:00

Para: jhon alexander velasco martinez <jhonvelasco@gmail.com>

Cc: ESTEFANIA OCHOA MANUEL <esocma@hotmail.com>, Juzgado 01 Civil Municipal - San Andres - San Andres <j01cmpalsaislas@cendoj.ramajudicial.gov.co>

Señor

JOHN ALEXANDER VELASCO MARTINEZ

San Andrés, Islas.

Cordial saludo de paz y bendición.

Por medio de la presente misiva, remito información adjunta para su conocimiento y fines pertinentes.

Sírvasse obrar de conformidad.

[Nota: en el link que se adjunta contiene las pruebas documentales y/o anexos de la demanda.](#)<https://drive.google.com/drive/folders/1XU1sjK3lj3ecBy8IRqF8D6tbLwWf9XXO?usp=sharing>

Sin otro particular,

Soy,

--

**Stelman Puello Hernández**

ESPECIALISTA EN DERECHO ADUANERO Y COMERCIO EXTERIOR

UNIVERSIDAD DEL ROSARIO

+57 304 3760002**3 adjuntos** **Demanda Ejecutiva Por Obligación de Hacer - Contrato de Obra.pdf**
355K **2021-00340-00 Man. ejecutivo. Obligación de hacer. ESTEFANIA OCHOA.pdf**
153K **2021-00340-00 Informe Secretarial.pdf**
497K

jhon alexander velasco martinez <jhonvelasco@gmail.com>
Para: justingsattorney@gmail.com

28 de febrero de 2022, 11:33

[El texto citado está oculto]

--

ARQ. JHON ALEXANDER VELASCO MARTINEZ
CEL: 301 3904977

3 adjuntos



Demanda Ejecutiva Por Obligación de Hacer - Contrato de Obra.pdf
355K



2021-00340-00 Man. ejecutivo. Obligación de hacer. ESTEFANIA OCHOA.pdf
153K



2021-00340-00 Informe Secretarial.pdf
497K



stelman puello hernandez <spuelloh@gmail.com>

Convocatoria a Reunión

jhon alexander velasco martinez <jhonvelasco@gmail.com>

11 de octubre de 2021, 11:55

Para: ESTEFANIA OCHOA MANUEL <esocma@hotmail.com>

CC: "edmarkit@gmail.com" <edmarkit@gmail.com>, "spuelloh@gmail.com" <spuelloh@gmail.com>, katty Herrera Forbes <katty0108@hotmail.com>

Buen día

Se confirma reunion el día de mañana 12 de octubre de 2021 con inicio a las 18:30 en el área administrativa de la Sociedad Portuaria.

[Texto citado oculto]

--

ARQ. JHON ALEXANDER VELASCO MARTINEZ
CEL: 301 3904977



Departamento Archipiélago de San Andrés,
 Providencia y Santa Catalina
 Reserva de Biosfera Orzuela
 Nit: 892 400.038-2

1900
 San Andrés Isla,

Señor
JUSTIN GORDON SMITH
 Correo: justingsattorney@gmail.com
 Ciudad

GOBERNACION
 Departamento Archipiélago de San Andrés
 Providencia y Santa Catalina

Asunto: Respuesta a solicitud de información.

Origen: Secretaria de Planeación
 Destino: Justin Gordon Smith
 Documento: Trámite
 Fotos: 1 Anexos: 0
 Mecanismo: 1230 Fecha: 2A-02-2022

Cordial saludo,

En alusión a su petición, presentada el 21 de febrero del 2022, en la cual solicita se identifique si la señora **ESTEFANIA OCHOA MANUEL** presento solicitud de licencia de construcción.

Teniendo en cuenta lo anterior, nos permitimos informarle que verificado en la base de datos de esta dependencia no se encontró expediente que contenga licencia de construcción con el nombre antes mencionado, por otro lado, se logró identificar solicitud de licencia construcción a nombre de **ESTEFANIA OCHOA MANUEL**, proceso que culminó con un desistimiento tácito mediante resolución 007155 del 28 de octubre de 2019.

Cordialmente,

ANGELICA HERNANDEZ VASQUEZ
 Secretaria de Planeación
PLANEACIÓN Y ORDENAMIENTO TERRITORIAL

Cra. 1ª, Av. Francisco Newball, Edificio CORAL PALACE
 PBX (8)5130801 Telefax 5123466
 Página Web: www.sanandres.gov.co
 San Andrés Isla, Colombia

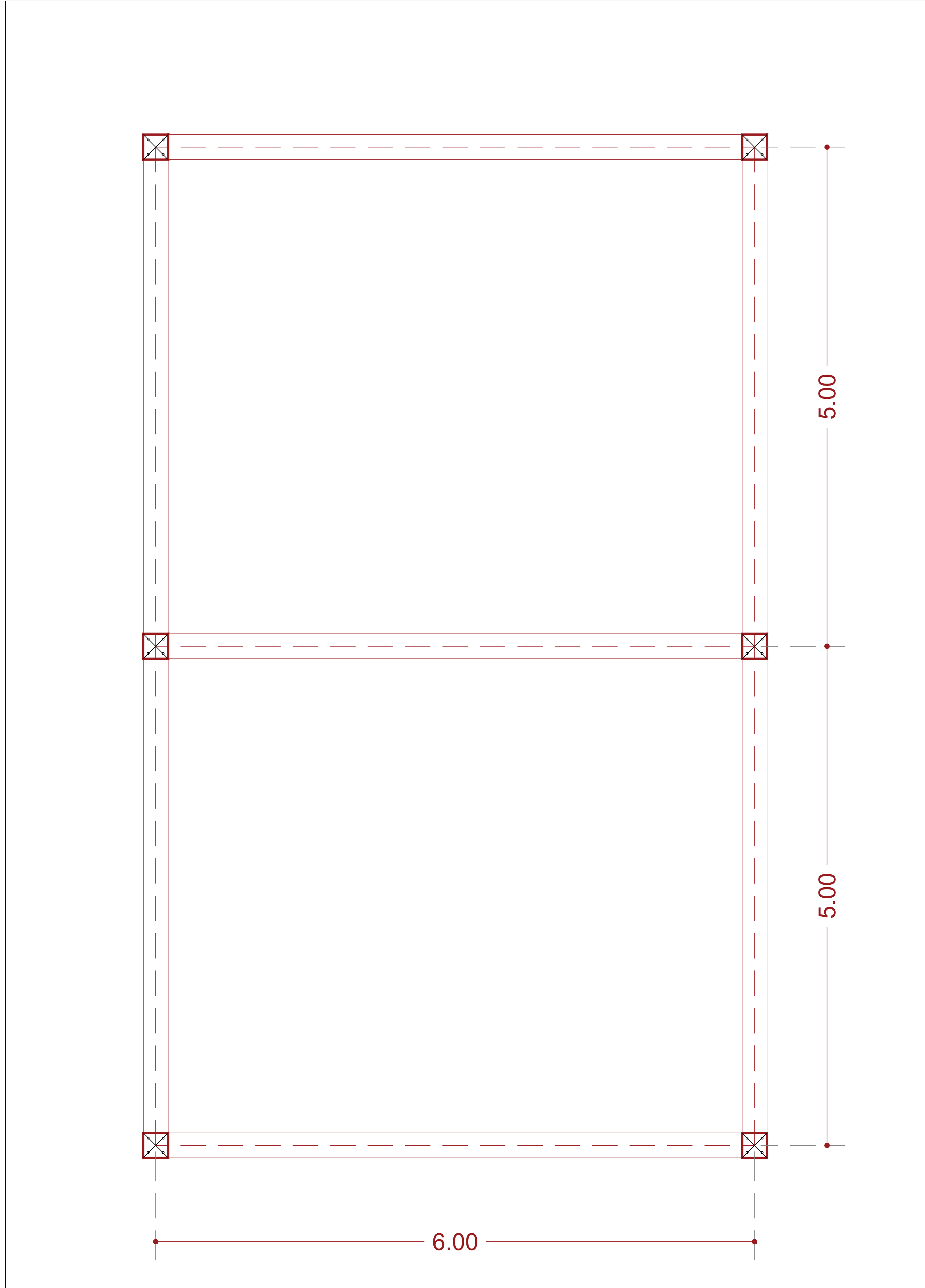
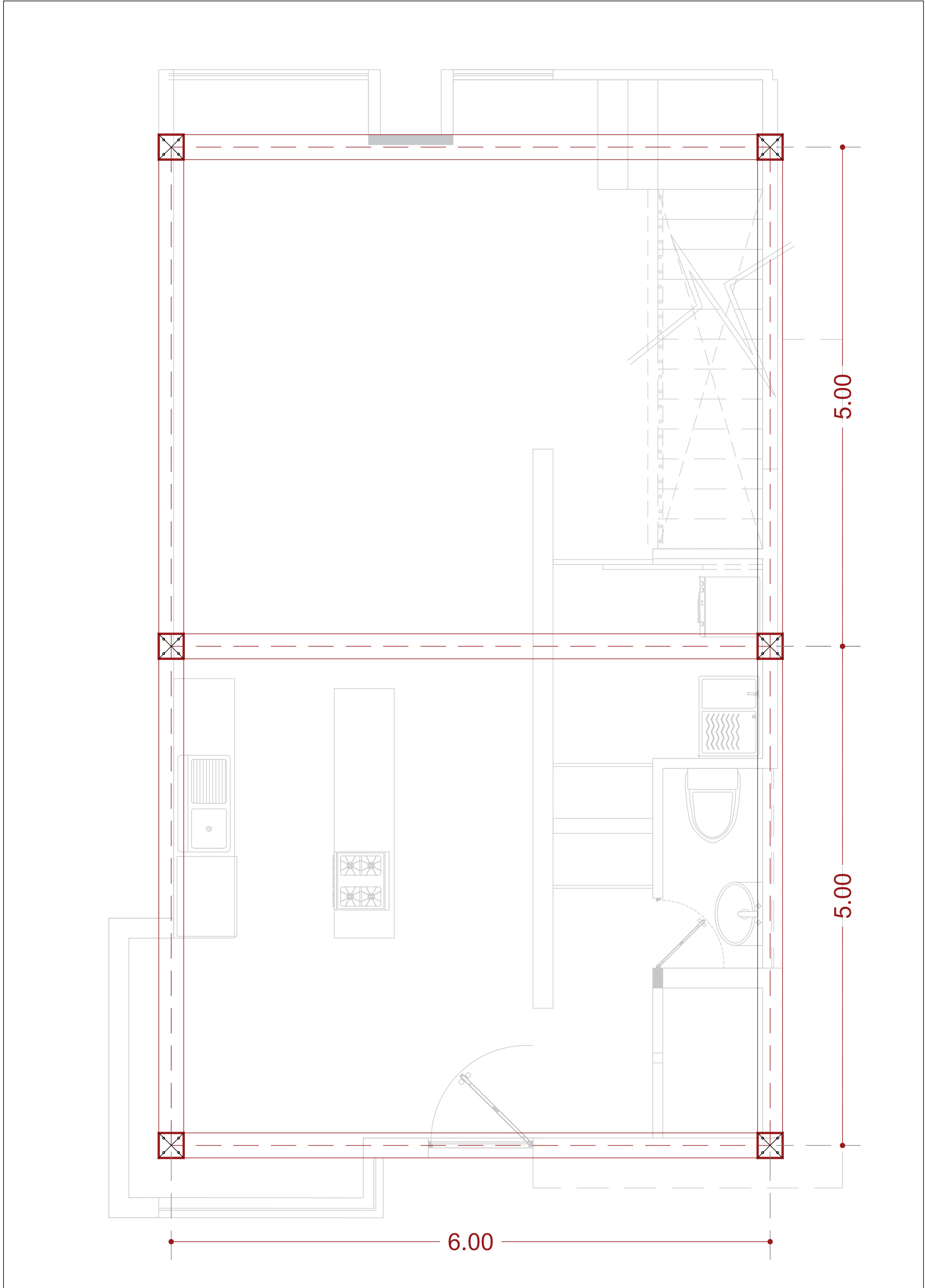
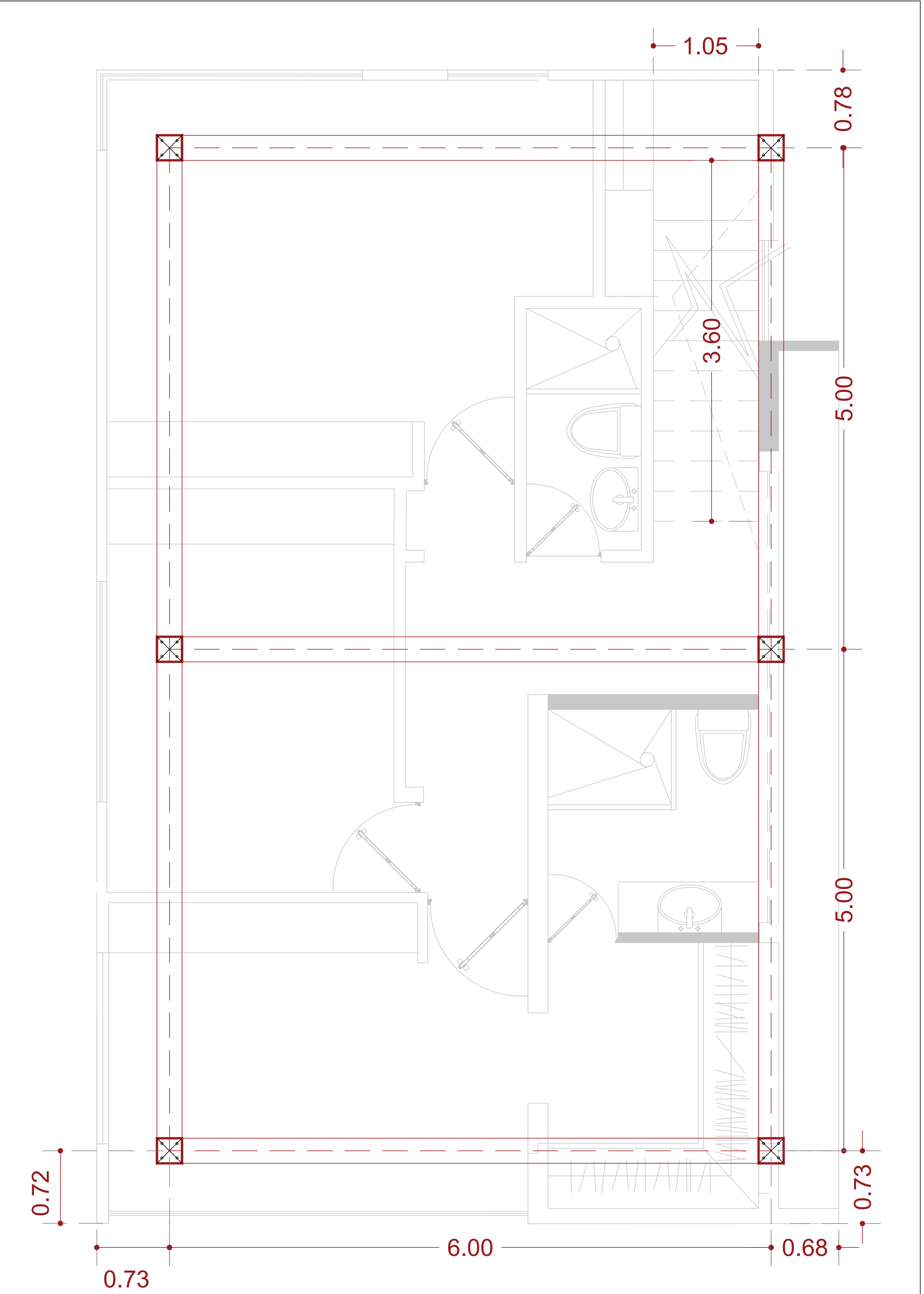

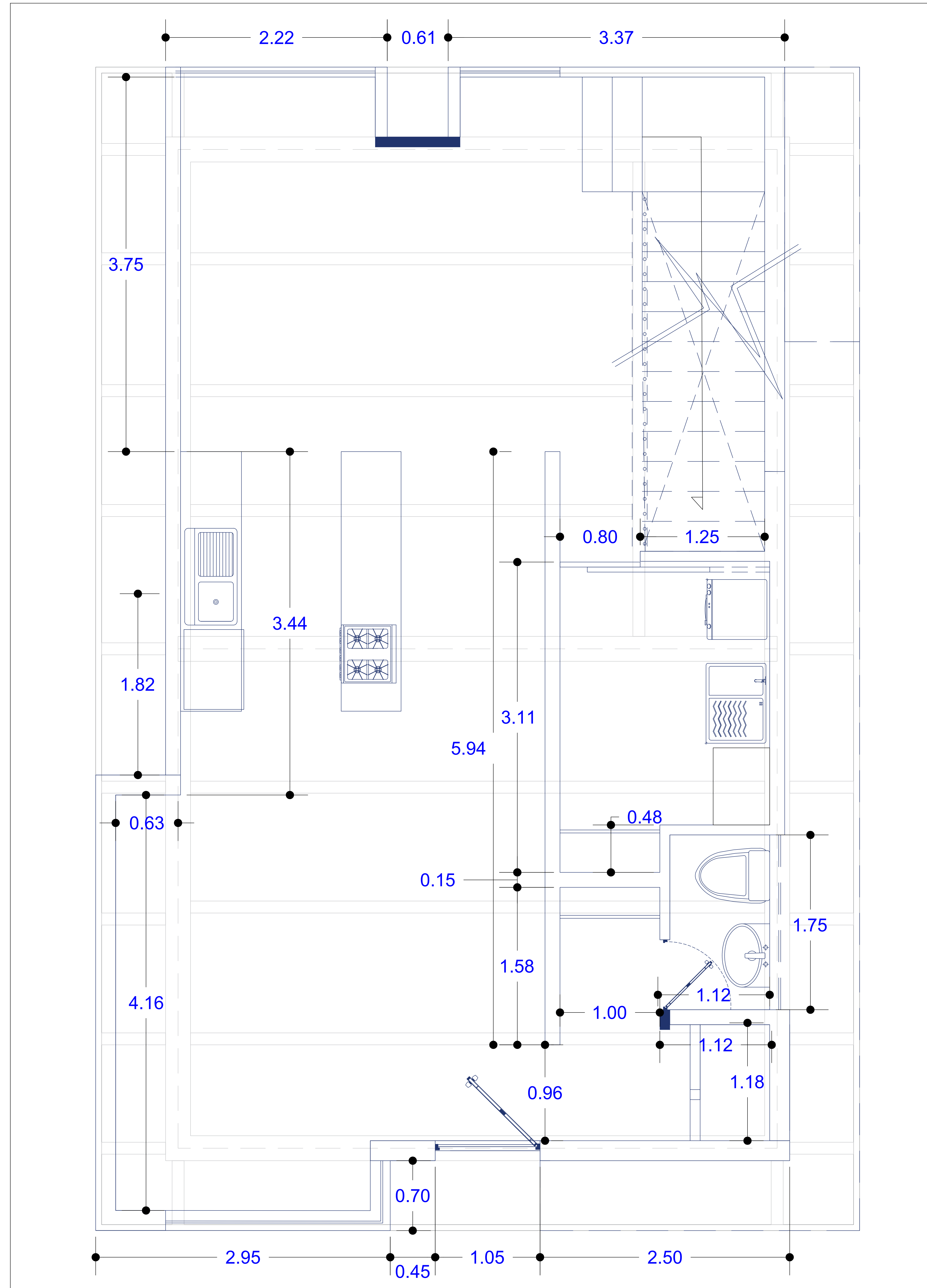
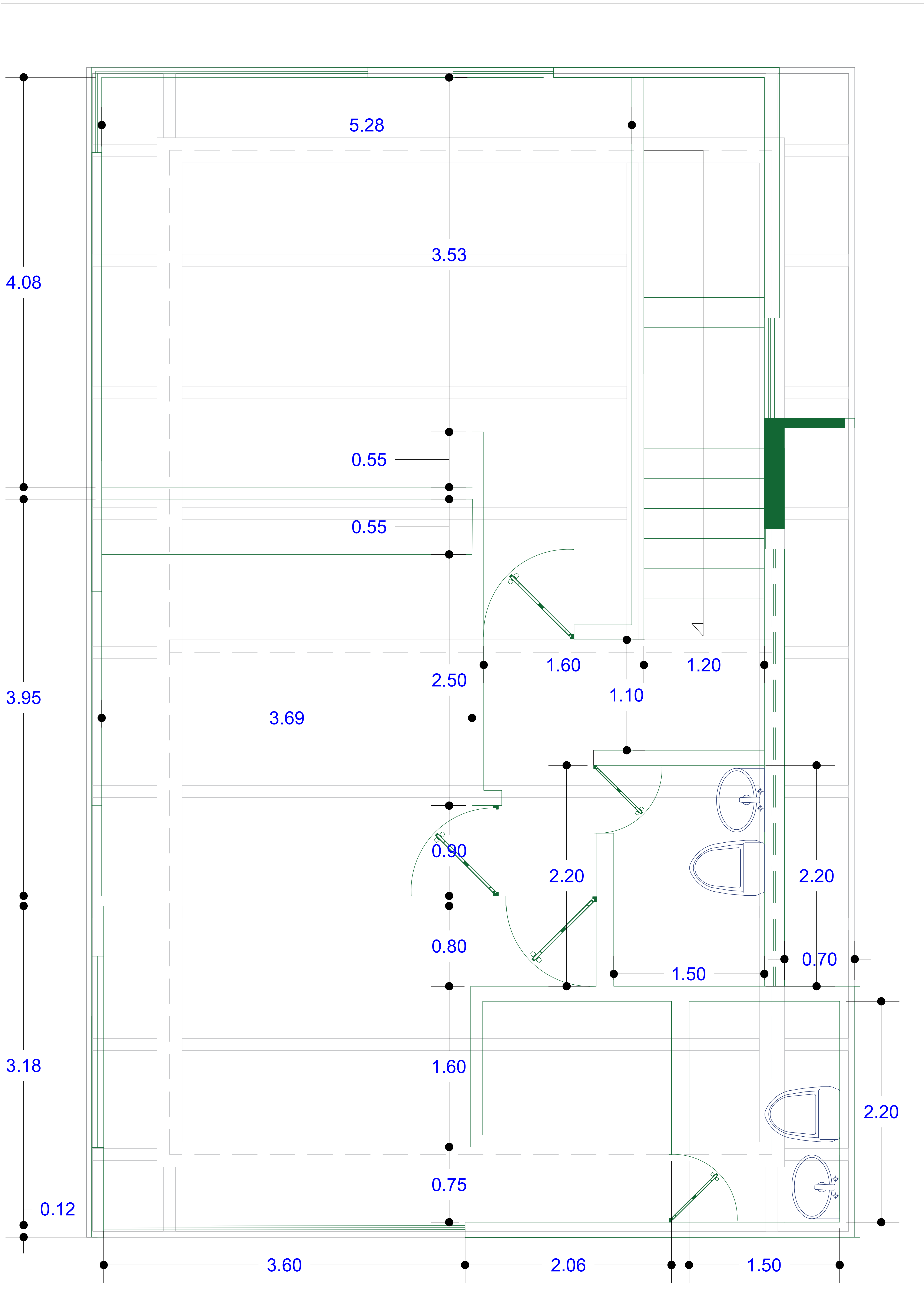

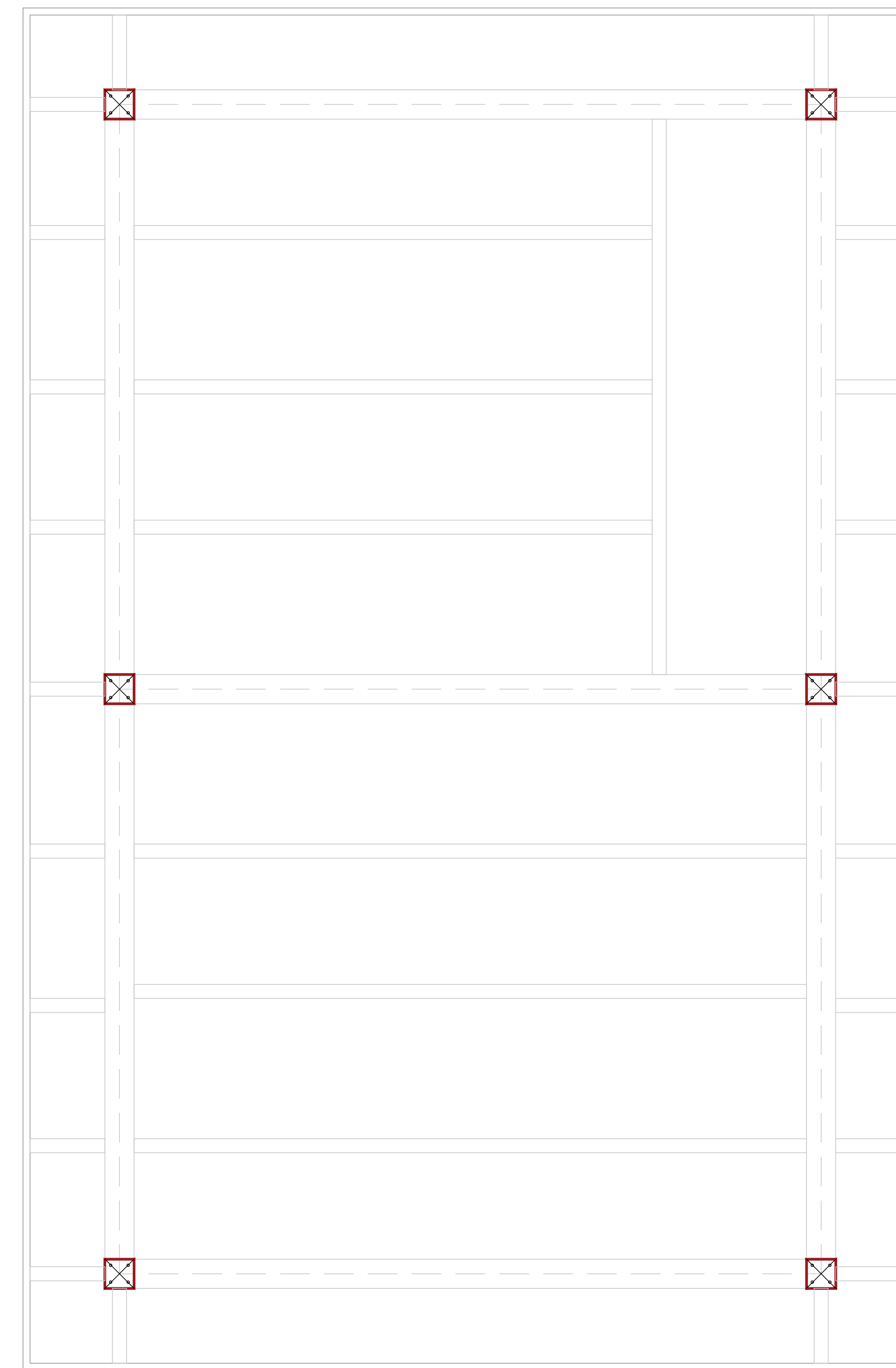
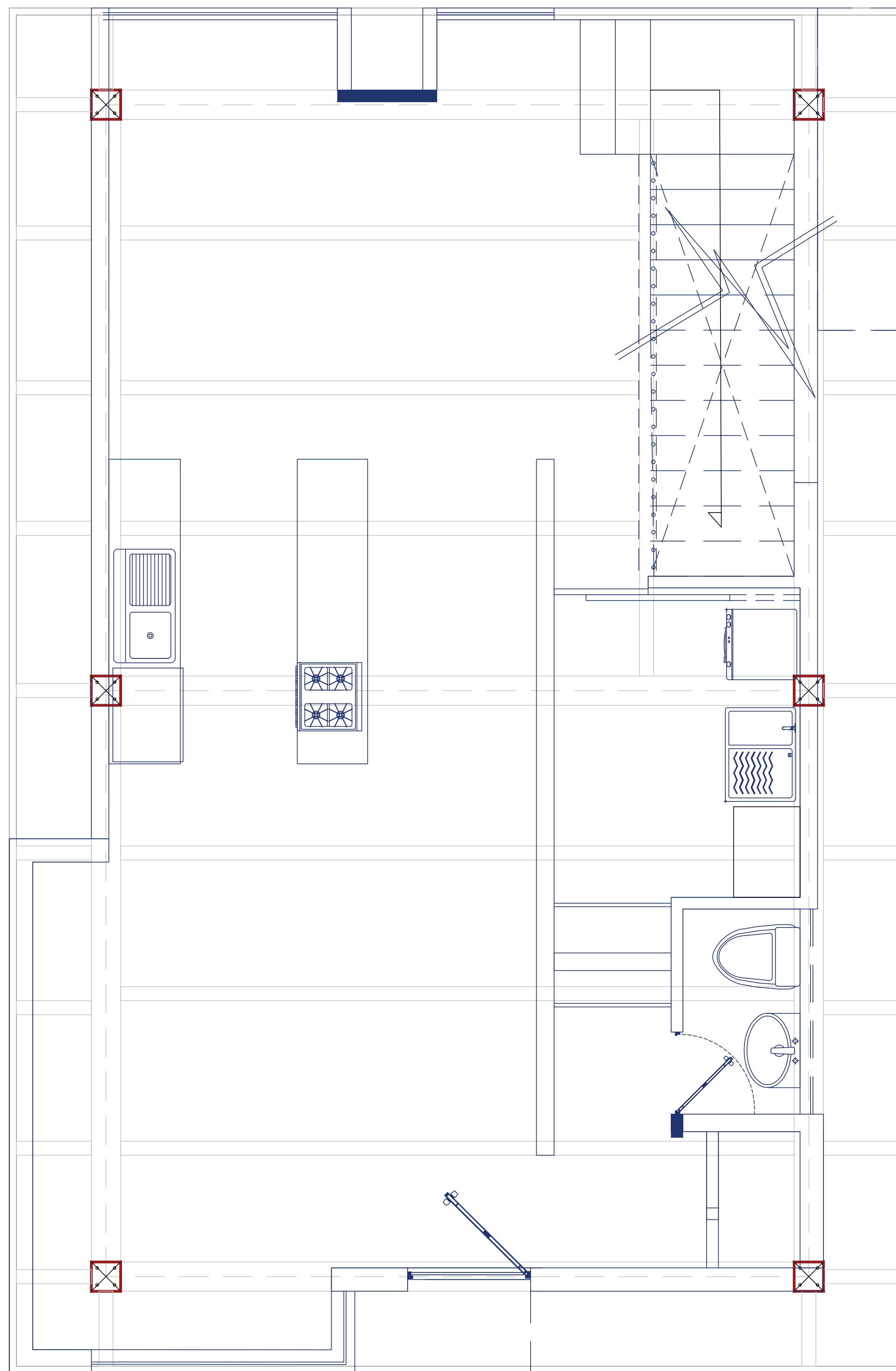
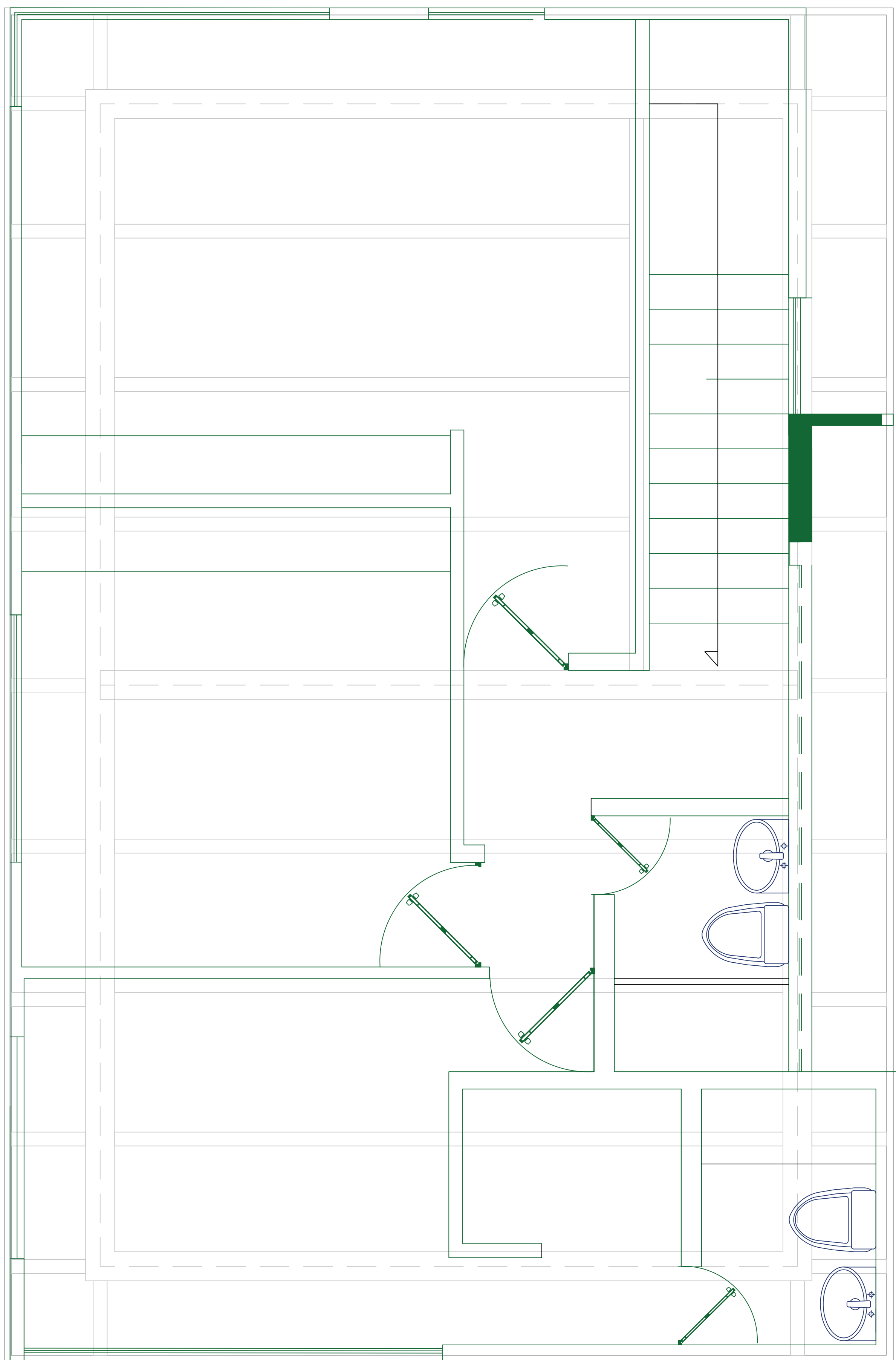

CASA ESTEFANIA OCHOA MANUEL

BARRIO : SAN FRANCISCO

DIRECTOR OBRA: JOHN ALEXANDER VELASCO MARTNEZ

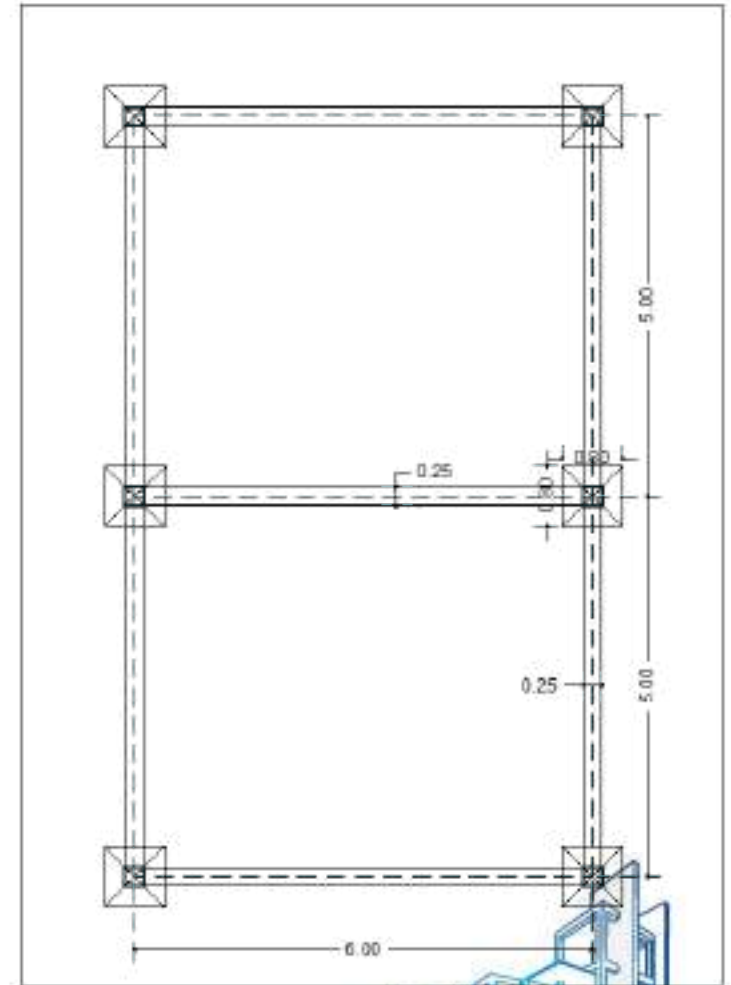
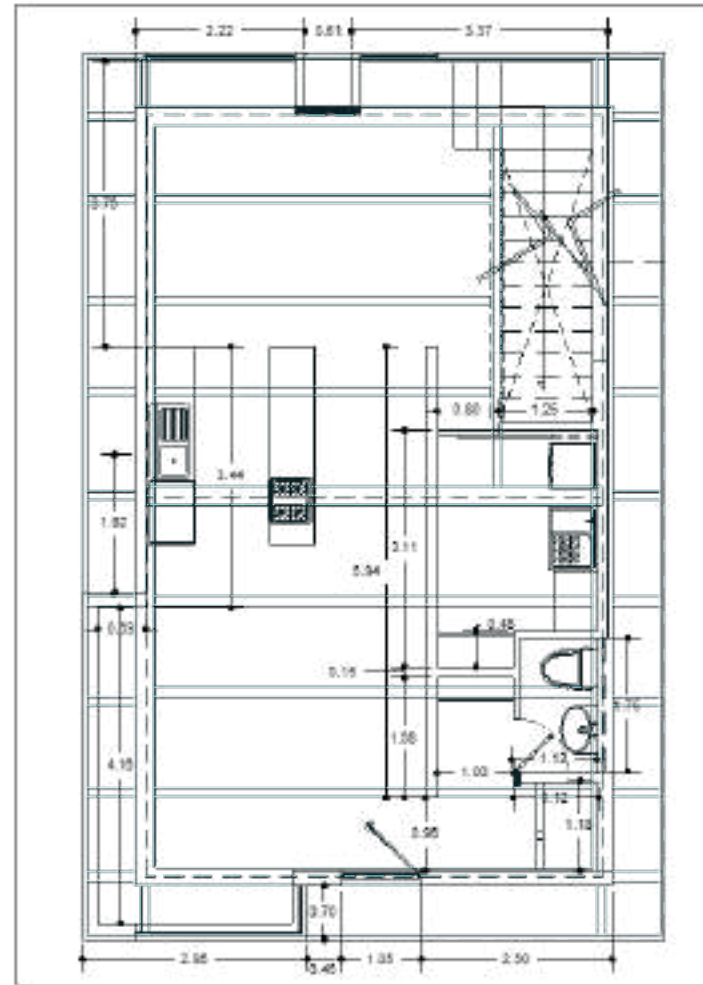
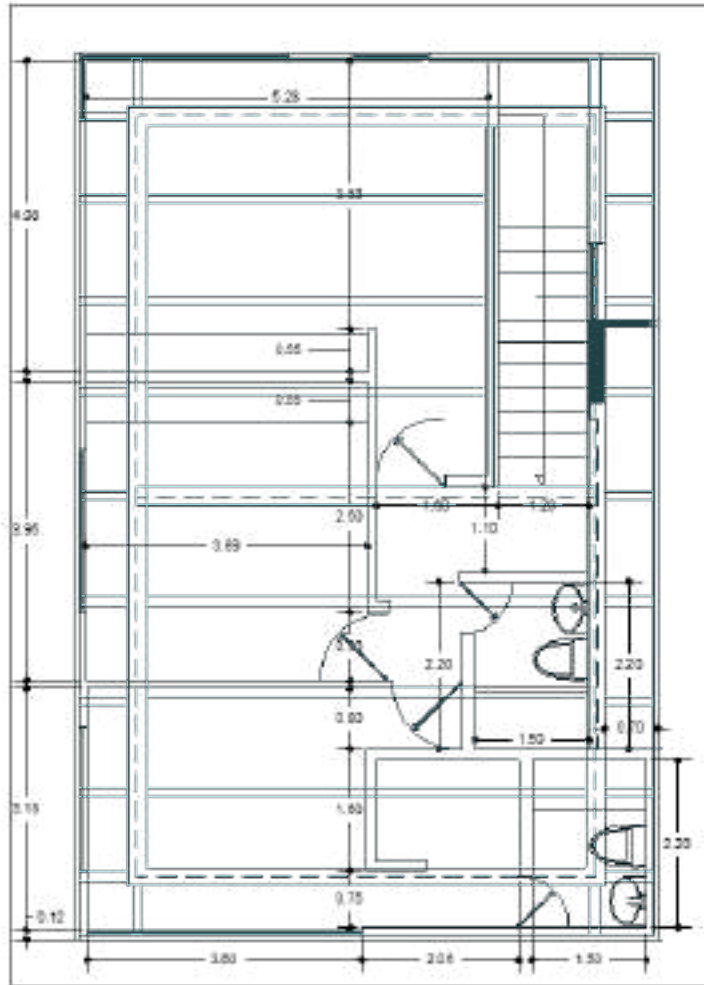

CASA ESTEFANIA OCHOA MANUEL

BARRIO : SAN FRANCISCO

DIRECTOR OBRA: JOHN ALEXANDER VELASCO MARTNEZ



LOTE DESPUES DE LIMPIEZA PARA REPLANTEO

CASA ESTEFANIA OCHOA MANUEL

BARRIO : SAN FRANCISCO

DIRECTOR OBRA: JOHN ALEXANDER VELASCO MARTNEZ



REPLANTEO DE ZAPATAS DE 0,80 X0,80

DESPUES DE IDENTIFICAR SUELO COMPETENTE SE EXCAVO DESBASTANDO PIEDRA CORALINA PARA UN MEJOR APOYO DE LA ZAPATA.

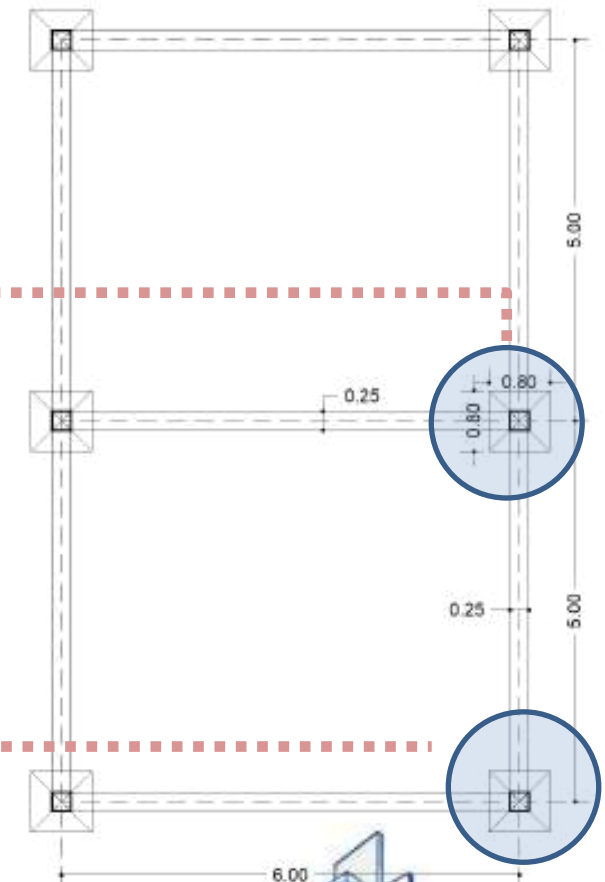

CASA ESTEFANIA OCHOA MANUEL

BARRIO : SAN FRANCISCO

DIRECTOR OBRA: JOHN ALEXANDER VELASCO MARTNEZ

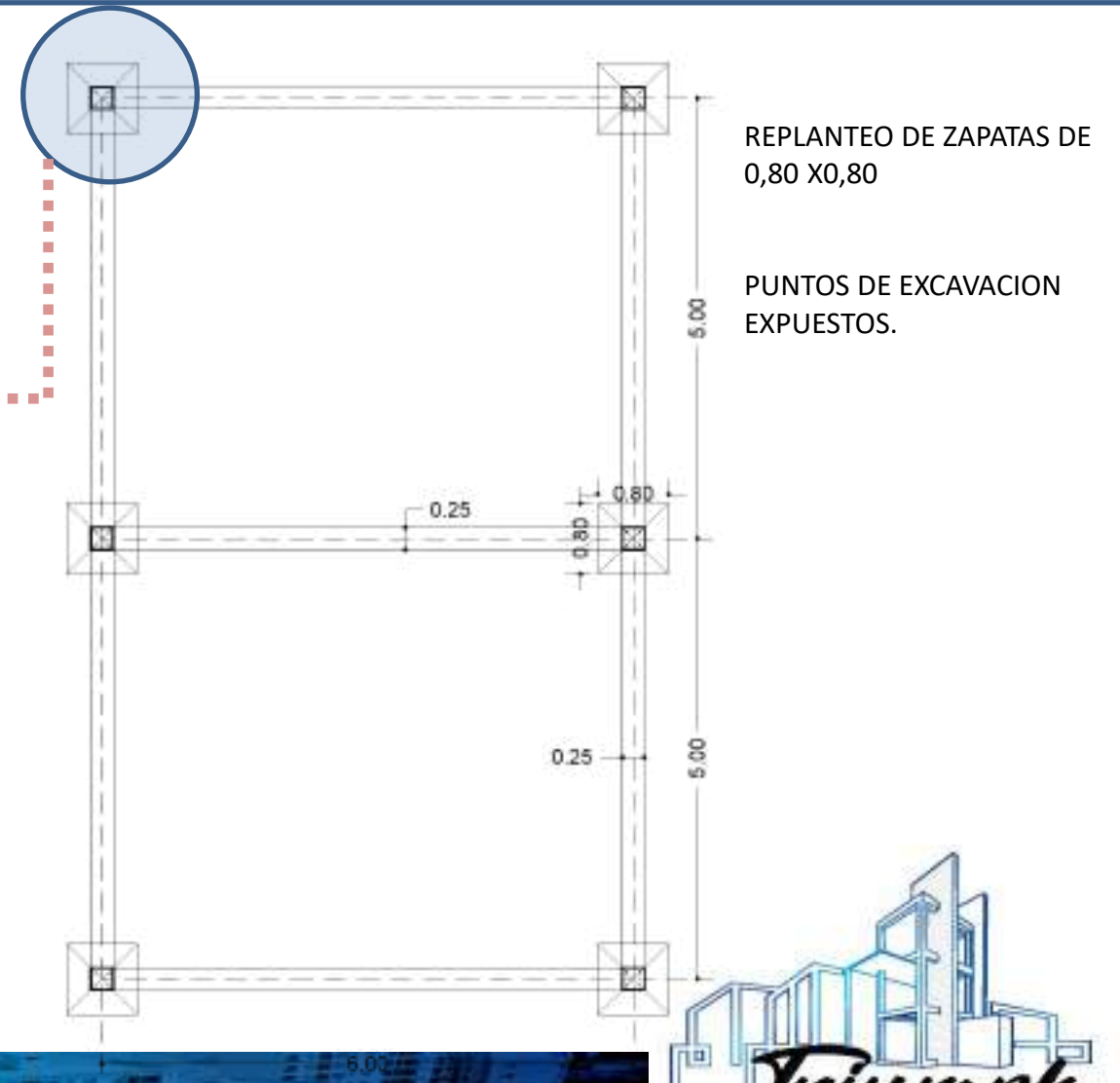

CASA ESTEFANIA OCHOA MANUEL

BARRIO : SAN FRANCISCO

DIRECTOR OBRA: JOHN ALEXANDER VELASCO MARTNEZ



SE TOMA NIVELES DE VECINOS PARA SUBIR NIVEL DE PRIMER PISO
EN CASO DE LLUVIA CONSTANTE Y EVITAR POSIBLE INULDACION

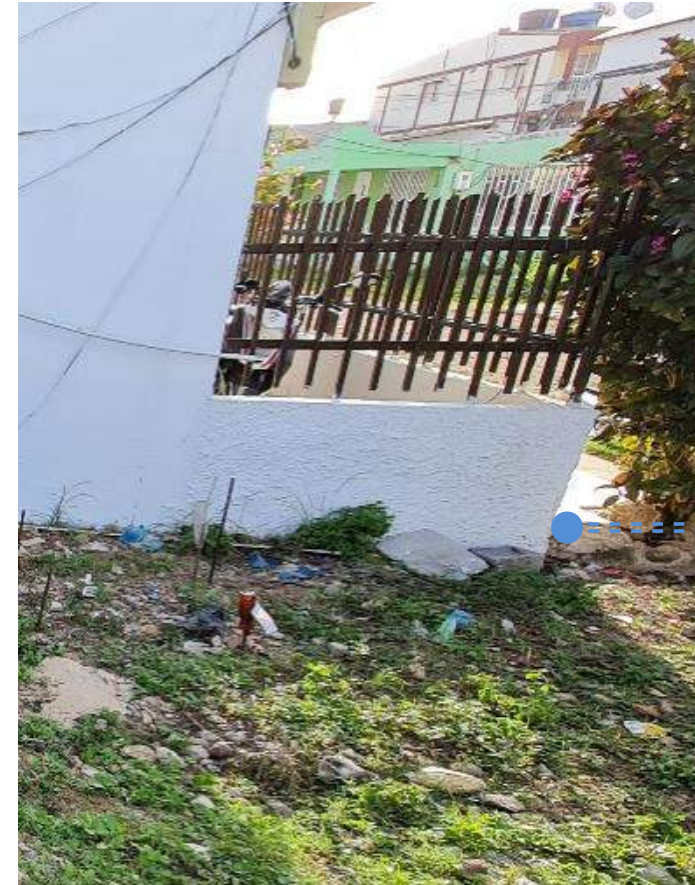

NIVEL PRIMER PISO VECINO

CASA ESTEFANIA OCHOA MANUEL

BARRIO : SAN FRANCISCO

DIRECTOR OBRA: JOHN ALEXANDER VELASCO MARTNEZ

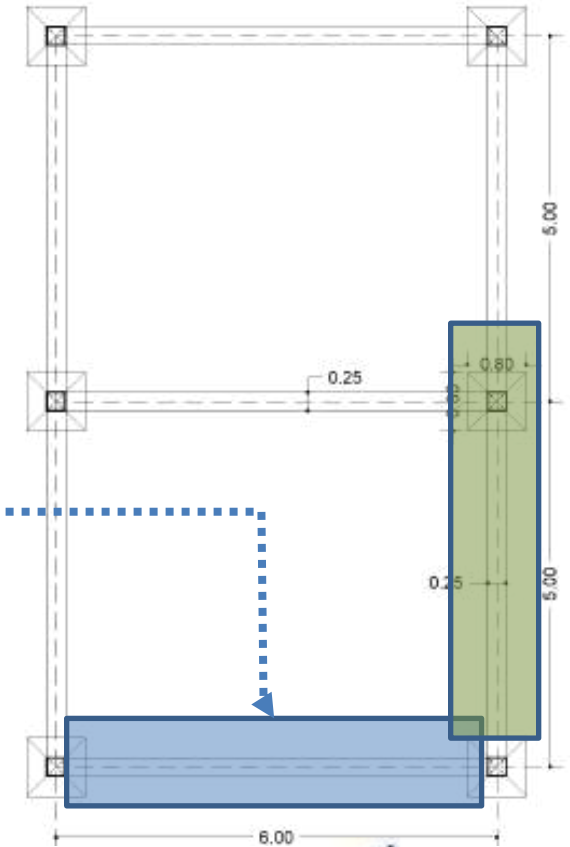

REPLANTEO DE VIGAS CIMIENTO Y EXCAVACION

EXCAVACION E INICIO DE SOLAO

CASA ESTEFANIA OCHOA MANUEL

BARRIO : SAN FRANCISCO

DIRECTOR OBRA: JOHN ALEXANDER VELASCO MARTNEZ



CASA ESTEFANIA OCHOA MANUEL

BARRIO : SAN FRANCISCO

DIRECTOR OBRA: JOHN ALEXANDER VELASCO MARTNEZ



EXCAVACION EN PLACA,ALQUILER USO DE ROTOMARTILLO



ARMADO DE HIERROS PARA VIGA CIMIENTO DE 25 X30.
ALQUILER DE PLAFONES Y FORMALETA DE TRIPLEX ESTRUCTURAL

CASA ESTEFANIA OCHOA MANUEL

BARRIO : SAN FRANCISCO

DIRECTOR OBRA: JOHN ALEXANDER VELASCO MARTNEZ



ARMADO DE VIGA SOBRE SOLAO, TRASLAPOS NO MENOR A 80 CM



VISTA LONGITUDINAL, TRASLAPOS NO MENOR A 80 CM

CASA ESTEFANIA OCHOA MANUEL

BARRIO : SAN FRANCISCO

DIRECTOR OBRA: JOHN ALEXANDER VELASCO MARTNEZ



VISTA TRANSVERSAL, TRASLAPOS NO MENOR A 80 CM



ARMADO DE PLAFONERIA Y SOPORTES

CASA ESTEFANIA OCHOA MANUEL

BARRIO : SAN FRANCISCO

DIRECTOR OBRA: JOHN ALEXANDER VELASCO MARTNEZ

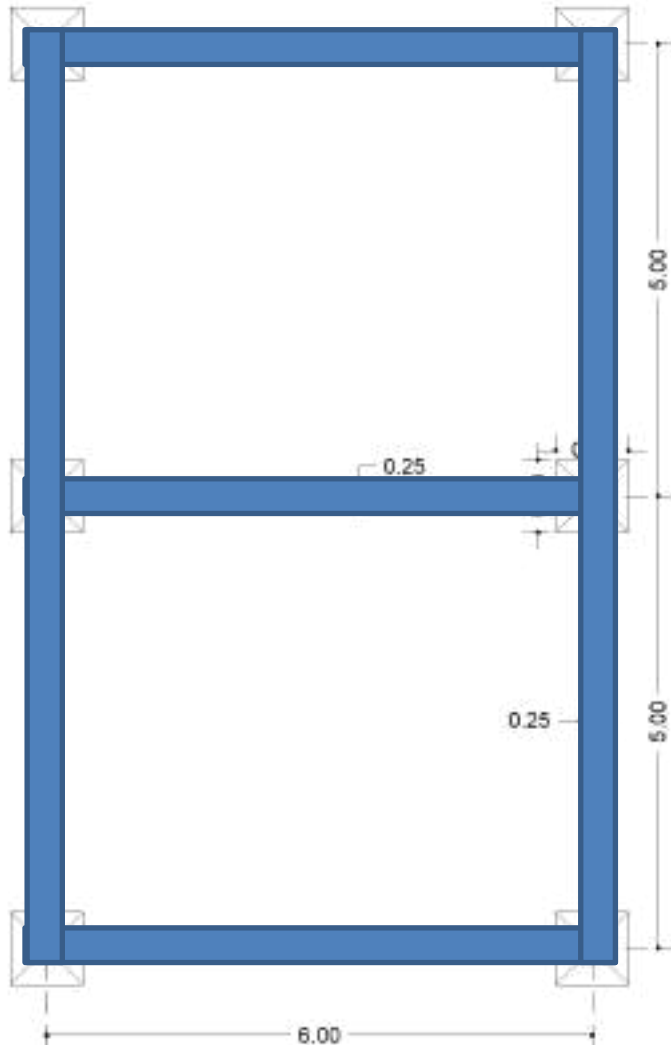

ALQUILER DE TROMPO Y FUNDIDO DE VIGAS CIMIENTO, SE USA PLASTOCRETO PARA BUENA RESISTENCIA DEL CONCRETO

CASA ESTEFANIA OCHOA MANUEL

BARRIO : SAN FRANCISCO

DIRECTOR OBRA: JOHN ALEXANDER VELASCO MARTNEZ



AREA DE DESCARGUE DE ARENA Y GRAVA, FUERA DE AREA DE CERRAMIENTO CON POLISOMBRA Y MARCO DE MADERA



DESENCOFRADO DE VIGAS , ARMADO DE PEDESTALES Y FUNDIDO DE LOS MISMOS SE COMPRA BLOQUE NUMERO 15 , PARA ELABORACION DE CONTOURNO PARA RELLENO

CASA ESTEFANIA OCHOA MANUEL

BARRIO : SAN FRANCISCO

DIRECTOR OBRA: JOHN ALEXANDER VELASCO MARTNEZ

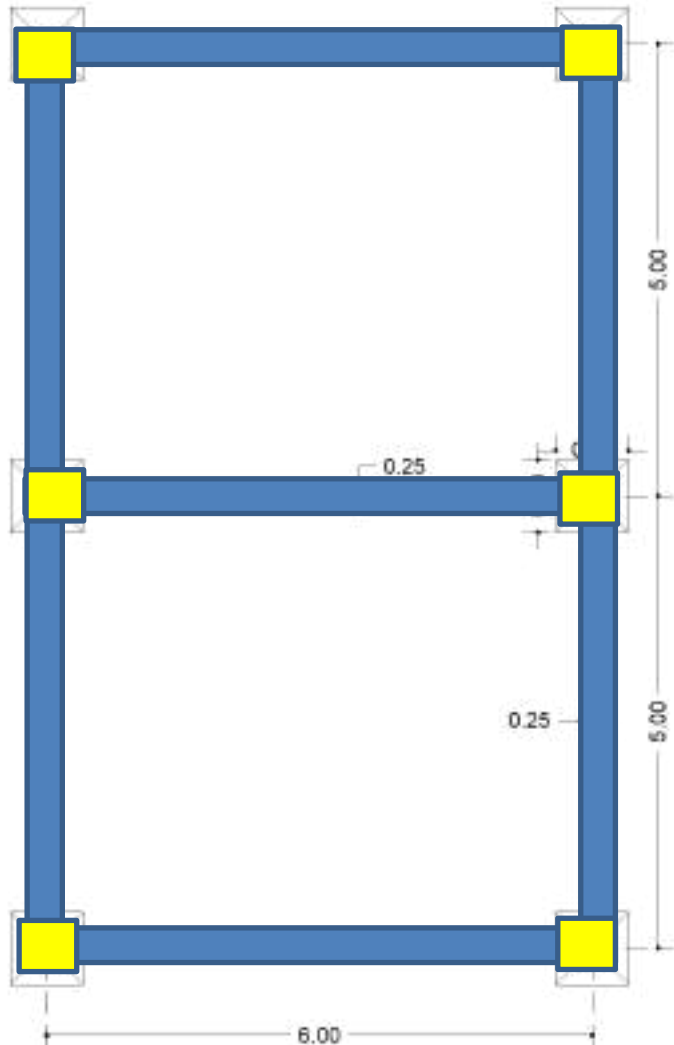

DESENCOFRADO DE PEDESTALES E INICIO DE PEGA DE CONTORNO

CASA ESTEFANIA OCHOA MANUEL

BARRIO : SAN FRANCISCO

DIRECTOR OBRA: JOHN ALEXANDER VELASCO MARTNEZ



INICIO DE PEGA DE CONTORNO, APROXIMADAMENTE PEGA PARA CONFINAMIENTO DE TERRENO DE 90 BLOQUES

CASA ESTEFANIA OCHOA MANUEL

BARRIO : SAN FRANCISCO

DIRECTOR OBRA: JOHN ALEXANDER VELASCO MARTNEZ



SE REALIZA RELLENO CON DOS VIAJES, PARA POSTERIOR ALQUILADO Y COMPACTACION A RANA



POSTERIORMENTE, SE LLEVA UN VIAJE DE POLVILLO FINO PARA COMPACTACION Y A ESPERA DE SENTADO DE SUELO PARA REALIZAR UNA RECOMPACTACION Y A ESPERA DE FUNDIDA DE PRIMER NIVEL

CASA ESTEFANIA OCHOA MANUEL

BARRIO : SAN FRANCISCO

DIRECTOR OBRA: JOHN ALEXANDER VELASCO MARTNEZ



MATERIAL DE RELLENO DEL MAS PESADO, HASTA EL MAS FINO



CASA ESTEFANIA OCHOA MANUEL

BARRIO : SAN FRANCISCO

DIRECTOR OBRA: JOHN ALEXANDER VELASCO MARTNEZ



TRANSPORTE DESDE SITIO DE CORTE Y ALMACENAMIENTO , HASTA OBRA DE IP QUE CONFORMAN LAS COLUMNAS

CASA ESTEFANIA OCHOA MANUEL

BARRIO : SAN FRANCISCO

DIRECTOR OBRA: JOHN ALEXANDER VELASCO MARTNEZ



POR PROBLEMAS DE CORRIENTE EN EL TERRENO, SE REALIZO CONECCION DIRECTA A POSTE PARA PROVISIONAL DE 220 Y 110, PARA EQUIPOS DE SOLDADO



TOMA DE MEDIDAS Y ADECUACION A PEDESTALES EN SITIO

CASA ESTEFANIA OCHOA MANUEL

BARRIO : SAN FRANCISCO

DIRECTOR OBRA: JOHN ALEXANDER VELASCO MARTNEZ



ALQUILADO DE TORNO Y BISELADO DE PUNTAS PARA LA CORRECTA JUNTA DE LLENO Y SOLDADO



LAMINA DE ½ PARA BASE COLUMNAS

CASA ESTEFANIA OCHOA MANUEL

BARRIO : SAN FRANCISCO

DIRECTOR OBRA: JOHN ALEXANDER VELASCO MARTNEZ

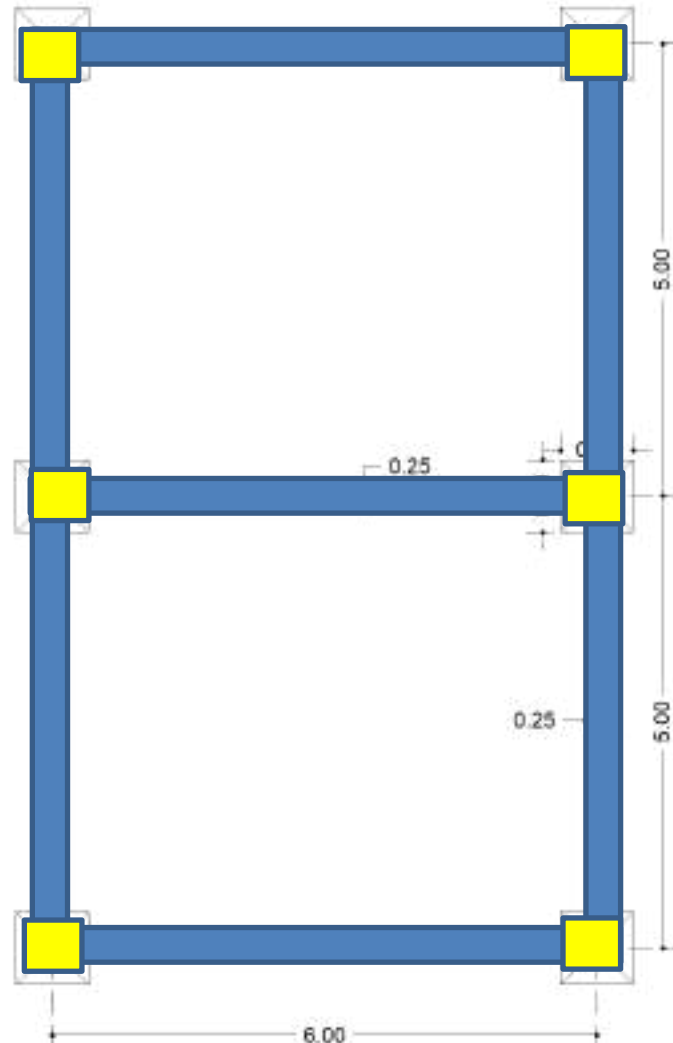

LAMINA DE ½ PARA BASE COLUMNAS

CASA ESTEFANIA OCHOA MANUEL

BARRIO : SAN FRANCISCO

DIRECTOR OBRA: JOHN ALEXANDER VELASCO MARTNEZ



TORNO, BISELADO Y PREPARACION DE ESTRUCTURA DE COLUMNAS

CASA ESTEFANIA OCHOA MANUEL

BARRIO : SAN FRANCISCO

DIRECTOR OBRA: JOHN ALEXANDER VELASCO MARTNEZ



ALQUILER DE SEÑORITA Y CURPOS DE ANDAMIO PARA LEVANTE Y PUNTEADO DE INSTALACION, POSTERIOR CORDON CORRIDO PARA JUNTA DEFINITIVA



CASA ESTEFANIA OCHOA MANUEL

BARRIO : SAN FRANCISCO

DIRECTOR OBRA: JOHN ALEXANDER VELASCO MARTNEZ



PROCESO D EINSTALACION, DE VIGAS PPALES DESPUES DE COLUMNAS.

LONGITUDINALES PPLES DE IP
PPALES TRANSVERSALES DE 305 CAL 14, EN SANDWICH
SECUNDARIAS DE 160

CASA ESTEFANIA OCHOA MANUEL

BARRIO : SAN FRANCISCO

DIRECTOR OBRA: JOHN ALEXANDER VELASCO MARTNEZ



POSTERIOS INSTALACION DE METALDECK, INSTALACION 15 UND DE METALDECK

CASA ESTEFANIA OCHOA MANUEL

BARRIO : SAN FRANCISCO

DIRECTOR OBRA: JOHN ALEXANDER VELASCO MARTNEZ



POSTERIOS INSTALACION DE METALDECK, INSTALACION 15 UND DE METALDECK

CASA ESTEFANIA OCHOA MANUEL

BARRIO : SAN FRANCISCO

DIRECTOR OBRA: JOHN ALEXANDER VELASCO MARTNEZ



POSTERIOS INSTALACION DE METALDECK, INSTALACION 15 UND DE METALDECK



CASA ESTEFANIA OCHOA MANUEL

BARRIO : SAN FRANCISCO

DIRECTOR OBRA: JOHN ALEXANDER VELASCO MARTNEZ



TERMINACION DE ARMADO PARA POSTERIOR GUALDEREADA Y FUNDIDA DE SEGUNDO NIVEL

CASA ESTEFANIA OCHOA MANUEL

BARRIO : SAN FRANCISCO

DIRECTOR OBRA: JOHN ALEXANDER VELASCO MARTNEZ



CASA ESTEFANIA OCHOA MANUEL

BARRIO : SAN FRANCISCO

DIRECTOR OBRA: JOHN ALEXANDER VELASCO MARTNEZ



MALLA ELECTROSOLDADA EN LA ISLA, NO SE TENIA EN EL MERCADO , POR TAL MOTIVO SE COMPRA VARILLA DE ¼.

CASA ESTEFANIA OCHOA MANUEL

BARRIO : SAN FRANCISCO

DIRECTOR OBRA: JOHN ALEXANDER VELASCO MARTNEZ



MALLA ELECTROSOLDADA EN LA ISLA, NO SE TENIA EN EL MERCADO , POR TAL MOTIVO SE COMPRA VARILLA DE ¼.

CASA ESTEFANIA OCHOA MANUEL

BARRIO : SAN FRANCISCO

DIRECTOR OBRA: JOHN ALEXANDER VELASCO MARTNEZ



DIA DE FUNDIDO, CONCRETO IMPERMEABILIZADO DE 4000 PSI FUNDIDO CON AUTOBOMBA, 6,50 M3, CONPRADO EN VOMBLON

www.triumpharquitectura.com - gerencia@triumpharquitectura.com - 301 390 49 77



CASA ESTEFANIA OCHOA MANUEL

BARRIO : SAN FRANCISCO

DIRECTOR OBRA: JOHN ALEXANDER VELASCO MARTNEZ



CASA ESTEFANIA OCHOA MANUEL

BARRIO : SAN FRANCISCO

DIRECTOR OBRA: JOHN ALEXANDER VELASCO MARTNEZ



DIA DE FUNDIDO, CONCRETO IMPERMEABILIZADO DE 4000 PSI FUNDIDO CON AUTOBOMBA, 6,50 M3, CONPRADO EN VOMBLON

www.triumpharquitectura.com - gerencia@triumpharquitectura.com - 301 390 49 77



CASA ESTEFANIA OCHOA MANUEL

BARRIO : SAN FRANCISCO

DIRECTOR OBRA: JOHN ALEXANDER VELASCO MARTNEZ



CASA ESTEFANIA OCHOA MANUEL

BARRIO : SAN FRANCISCO

DIRECTOR OBRA: JOHN ALEXANDER VELASCO MARTNEZ



VISTA SUPERIOR DE PLACA VIENDO EL VANO DE LA ESCALERA

CASA ESTEFANIA OCHOA MANUEL

BARRIO : SAN FRANCISCO

DIRECTOR OBRA: JOHN ALEXANDER VELASCO MARTNEZ



GRATEADO, APLICADO DE OXPFO PARA LIMPIEZA DE ESTRUCTURA ANTES DE PINTADO, Y POSTERIOR PINTADO CON 3 EN 1, BLANCOO Y NEGRO

CASA ESTEFANIA OCHOA MANUEL

BARRIO : SAN FRANCISCO

DIRECTOR OBRA: JOHN ALEXANDER VELASCO MARTNEZ



GRATEADO, APLICADO DE OXPFO PARA LIMPIEZA DE ESTRUCTURA
ANTES DE PINTADO



CASA ESTEFANIA OCHOA MANUEL

BARRIO : SAN FRANCISCO

DIRECTOR OBRA: JOHN ALEXANDER VELASCO MARTNEZ



CASA ESTEFANIA OCHOA MANUEL

BARRIO : SAN FRANCISCO

DIRECTOR OBRA: JOHN ALEXANDER VELASCO MARTNEZ



REPLANTEO Y EXTRACCION DE NUCLEO PARA PASANTE DE TUBERIA

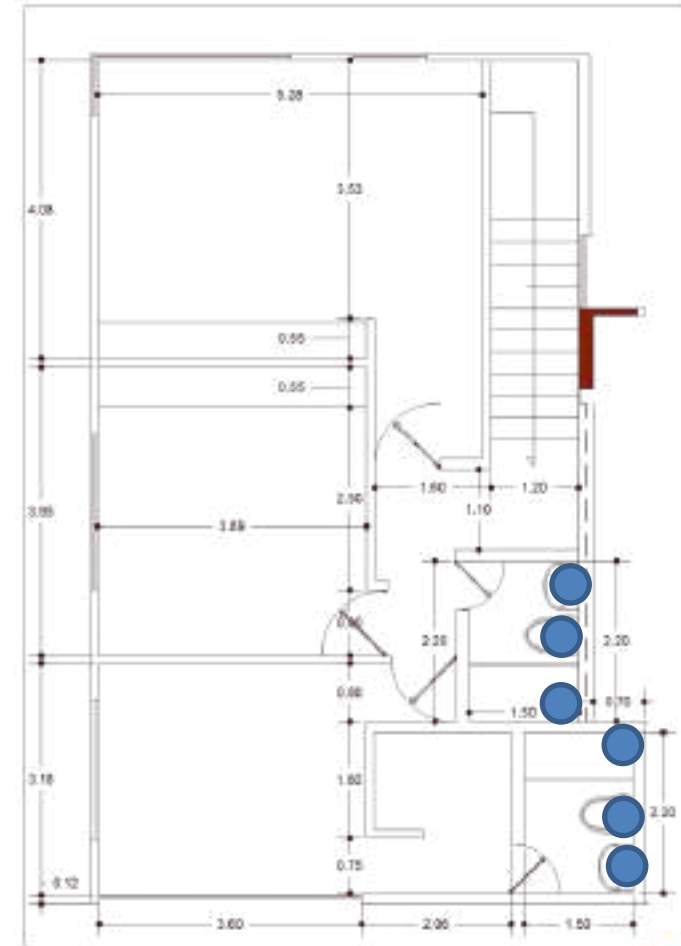

CASA ESTEFANIA OCHOA MANUEL

BARRIO : SAN FRANCISCO

DIRECTOR OBRA: JOHN ALEXANDER VELASCO MARTNEZ



COMPRA DE MATERIAL, PARA ELABORACION DE TECHO Y CONFORMDO DE SEGUNDO NIVEL



AMPLIACION PRIMER NIVEL HACIA ADELANTE Y AMPLIACION EN PARTE DE ATRÁS, CON VIGA DE SOPORTE Y COMPRA DE BLOQUE PARA CONFORMAR AREA DE RELLENO.

CASA ESTEFANIA OCHOA MANUEL

BARRIO : SAN FRANCISCO

DIRECTOR OBRA: JOHN ALEXANDER VELASCO MARTNEZ



COMPRA DE MATERIALES, REPLANTEO E INCIO DE LABORES DE
INCORPORACION DE TUBERIA HIDRO SANITARIA

CASA ESTEFANIA OCHOA MANUEL

BARRIO : SAN FRANCISCO

DIRECTOR OBRA: JOHN ALEXANDER VELASCO MARTNEZ



COMPRA DE MATERIALES, REPLANTEO E INCIO DE LABORES DE ELABORACION DE TECHO, TUBERIA ESTRUCTURAL GALVANIZADA DE 4X4 Y 30X60, MAS CORREAS EN C GALVANIZADAS, Y LAMINAS DE ANCLAJE, CON TORNILLO DE $\frac{3}{4}$

CASA ESTEFANIA OCHOA MANUEL

BARRIO : SAN FRANCISCO

DIRECTOR OBRA: JOHN ALEXANDER VELASCO MARTNEZ



CASA ESTEFANIA OCHOA MANUEL

BARRIO : SAN FRANCISCO

DIRECTOR OBRA: JOHN ALEXANDER VELASCO MARTNEZ



CORTE E IZAJE DE COLUMNAS

CASA ESTEFANIA OCHOA MANUEL

BARRIO : SAN FRANCISCO

DIRECTOR OBRA: JOHN ALEXANDER VELASCO MARTNEZ



LEVANTE A 3 METROS CON PENDIENTADO PARA AGUAS

CASA ESTEFANIA OCHOA MANUEL

BARRIO : SAN FRANCISCO

DIRECTOR OBRA: JOHN ALEXANDER VELASCO MARTNEZ



FORMADO ESTRUCTURAL DE SEGUNDO NIVEL

CASA ESTEFANIA OCHOA MANUEL

BARRIO : SAN FRANCISCO

DIRECTOR OBRA: JOHN ALEXANDER VELASCO MARTNEZ



EN PROCESO DE ESTRCUTURADO DE TECHO

CASA ESTEFANIA OCHOA

CORTE DE OBRA

PROYECTO: CASA ESTEFANIA OCHOA

OBRA No. 1

CORTE No. 1

REFERENCIA No.: Septiembre 2021

OBJETO: TRABAJOS DE SOLDADURA TECHO CASA

CONTRATISTA: Víctor Alfonso Díaz Sánchez
S.C.S.L. DE CV

PLAZO INICIAL: 15 DIAS DIAS CALENDARIO

FECHA INICIO:

1 de Julio de 2021

VALOR DEL CORTE:

\$ 791,888.00

IVA

FECHA FINAL:

1 de Septiembre de 2021

COD	DESCRIPCION	U	UN	CANTIDAD	VALOR CORTE		OBRA EJECUTADA			OBRA SIN EJECUTAR		% POR COMPTAS
					PRECIO UNITARIO	VALOR TOTAL	ACUMULADO	% DE EJECUCION	SOLSI DEL CONTRATO			
									CANTIDAD	VL. EJECUTADO	CANTIDAD	
1	SERVIDOR MOTO											
1.01	ESTRUCTURADO PARA TECHO DE CASA	UNO		24.36	60,000	1,461,860	24.36	1,461,860	100.00%	-	-	100%
1.02	LEVANTE, ARMADO Y SOLDADURA DE COLUMNAS DE ACERO	UNO		5.00	142,688	713,344	5.00	713,344	100.00%	-	-	100%
						-	-	-	-	-	-	-
						-	-	-	-	-	-	-
						-	-	-	-	-	-	-
						-	-	-	-	-	-	-
	SUBTOTAL					5,791,888	-	-	-	-	-	-
	SUBTOTAL ANTES DE IVA					-	-	-	-	-	-	-
	IVA					-	12%	-	-	12%	-	-
	SUBTOTAL ANTES DE RETENIENTE					-	-	-	-	-	-	-
	TOTAL					5,791,888	-	-	-	-	-	-
	TOTAL DEBERENTES A REALIZAR					-	-	-	-	-	-	-
	VALOR A PAGAR					5,791,888	-	-	-	-	-	-

VL. ANTICIPA TOTAL

VL. ANTICIPA MONEDAS

VL. ANTICIPA BOL. ARGENTINA

JOSHI ALEXANDER VELAZCO
DIRECTOR DE PROYECTO

Victor Diaz 18011862
Victor Alfonso Diaz Sanchez
CONTRATISTA

CASA ESTEFANIA OCHOA

CORTE DE OBRA

PROYECTO: **FORNADO DE ESTRUCTURA, INSTALACION TUBERIA HIDROSANITARIA**

OBRA No.: CORTE No.: 1

REFERENCIA No.: ALZO 20210817

OBJETO: **OBRA CIVIL MIXTA**

CONTRATISTA: **ALEJANDRO VARGAS VILLEGAS**
I. 123 633.238

PLAZO INICIAL: 05 DIAS DEAS CALENDARIZADO FECHA INICIO:

17 de septiembre de 2021

VALOR DEL CORTE: **1.956.000,00**

FECHA FINAL: 17 de octubre de 2021

COD	DESCRIPCION	U	VALOR CORTE				OBRA EJECUTADA			OBRA POR EJECUTAR		% POR EJECUTAR
			UN	CANTIDAD	PRECIO UNITARIO	VALOR TOTAL	ACOMPLEADO		% DE EJECUCION	SALDO DEL CONTRATO		
							CANTIDAD	VL EJECUTADA		CANTIDAD	VL POR EJECUTAR	
1	PRIMER PISO											
1.01	GRUÑADO Y PINTADO GENERAL DE YESOS, METALICOS Y VIVACETAL, PINTADO GENERAL DE ESTRUCTURA METALDECO	UNO	1,00	1.200,000	1.200,000	1,00	1.200,000	100,00%	-	-	-	0,00%
1.02	LUNDO DE COLUMNAS	UNO	1,00	750,000	750,000	1,00	750,000	100,00%	-	-	-	0,00%
1.03	ELABORACION DE PIGMENTOS Y ARMADO Y ADOCCION DE MUROCO PARA RED HIDROSANITARIA	UNO	1,00	4.000,000	4.000,000	1,00	4.000,000	100,00%	-	-	-	0,00%
	SUBTOTAL											
	SUBTOTAL ANTES DE IVA											
	IVA						1%			1%		
	SUBTOTAL ANTES DE RETENIMIENTO											
	TOTAL											
	TOTAL DESCUENTOS A REALIZAR											
	VALOR A PAGAR											

VL ANTICIPO TOTAL

VL ANTICIPO ACREDITADO

VL ANTICIPO POR AMORTIZAR

DR. ALEXANDER VELASCO
DIRECTOR DE PROYECTOS

Alejandro Vargas Villegas
CONTRATISTA

NOTA: SE PAGARA EL CORTE POR MEDIO BANCAL Y PARA EL DIA JUEVES POR EL DENUNDO PROCESO DE CONTABILIDAD, SE INGRESARA UN FISICO QUE FIRMARA EL ARQUITECTO Y SE LLEVARA A LAS OFICINAS PARA MEMORIA DOCUMENTADA



GASTOS DE OBRA - PROYECTO: CASA STEPHANIE

OBRA SAN FRANCISCO - SAN ANDRES ISLA

NIT 901.049.027

FECHA	TIPO	DOCUMENTO	NIT / CED	PROVEEDOR	CONCEPTO	EGRESO
28/06/2021	MATERIALES	EG-001	901.049.027	TRIUMPH ARQUITECTURA	SUMINISTRO DE IP PARA COLUMNAS DE 3MTS	\$ 2.750.000
28/06/2021	MATERIALES	EG-002	901.049.027	TRIUMPH ARQUITECTURA	VIGAS ENTREPISO	\$ 2.492.000
28/06/2021	MATERIALES	EG-003	901.049.027	TRIUMPH ARQUITECTURA	PERFILES GALVANIZADOS 305	\$ 2.500.000
28/06/2021	MATERIALES	FACT-30600	900.126.155	JUANCHO GONZALEZ	PLASTICO NEGRO X 2 METROS	\$ 35.000
8/07/2021	MATERIALES	FACT-0069	892.400.420	SOTO GARCIA Y CIA	COMPRA METALDECK X 13 LAMINAS	\$ 3.992.625
12/07/2021	MATERIALES	FACT-2384	900.040.511	PREFABRICADOS DONKIKE	COMPRA ARENA FINA X 2MT	\$ 800.000
12/07/2021	TRANSPORTE	EG-004	9.282.145	ANGEL AMAYA	TRANSPORTE BLOQUES	\$ 50.000
12/07/2021	MATERIALES	FACT-2406	900.040.511	PREFABRICADOS DONKIKE	40 BLOQUES N15	\$ 148.000
12/07/2021	MATERIALES	EG-005	222.222.222	WIMER VILLEGAS	2 METROS DE GRAVILLA	\$ 500.000
12/07/2021	MATERIALES	FACT-1730	892.400.420	SOTO GARCIA Y CIA	MADERA 2*4*16 X 3	\$ 239.616
12/07/2021	TRANSPORTE	EG-006	9.282.145	MOTOCARRO	2 VIAJES DE GRAVILLAS	\$ 80.000
12/07/2021	MATERIALES	FACT-1698	892.400.420	SOTO GARCIA Y CIA	ALAMBRE NEGRO X15	\$ 109.500
12/07/2021	TRANSPORTE	EG-007	9.282.145	ANGEL AMAYA	MADERA Y ALAMBRE	\$ 50.000
12/07/2021	TRANSPORTE	EG-008	2.222.222.222	MOTOCARRO -JEFRY	TRANSPORTE 20 CEMENTOS	\$ 70.000
13/07/2021	MATERIALES	FACT-1673	892.400.420	SOTO GARCIA Y CIA	COMPRA DE VARILLAS 3/8 X 35 Y DISCOS DE CORTE	\$ 647.500
13/07/2021	MATERIALES	FACT-16041	8.532.160	FERRETERIA FELIX	POLISOMBRA X 20 MT	\$ 120.000
13/07/2021	TRANSPORTE	EG-009	9.282.145	ANGEL AMAYA	TRANSPORTE POLISOMBRA Y VARILLAS	\$ 130.000
14/07/2021,	OTROS	FACT-34312	900.126.155	JUANCHO GONZALEZ	COMPRA DE TANQUE AGUA 500L	\$ 315.000
14/07/2021	HERRAMIENTAS	FACT-40617	900.798.695	CONSTRUMUNDO	BROCHAS 2"	\$ 5.000
15/07/2021	MATERIALES	FACT-3924	901.220.193	AGREGADOS NVP	COMPRA DE GRAVA FINA X 3MTR	\$ 1.257.750
15/07/2021	MATERIALES	FACT-29522	900.126.155	JUANCHO GONZALEZ	CEMENTO GRIS X 30	\$ 885.000
15/07/2021	TRANSPORTE	EG-010	9.282.145	ANGEL AMAYA	TRANSPORTE TANQUE 3 METROS GRAVILLA Y 30 CEMENTOS	\$ 300.000
15/07/2021	TRANSPORTE	EG-011	9.282.145	ANGEL AMAYA	TRANSPORTE DE 2 MT ARENA NEGRA DE COVE A OBRA	\$ 250.000
15/07/2021	MATERIALES	FACT-47460	900.798.695	CONSTRUMUNDO	PLASTOCRETE,PUNTILLAS	\$ 147.000
16/07/2021	TRANSPORTE	EG-012	9.282.145	ANGEL AMAYA	TRANSPORTE PLAFONES, FORMALETAS, TABLONES	\$ 230.000
16/07/2021	MATERIALES	FACT-		DAVID JIMENEZ	ALQUILER 40 PLAFONES	\$ 240.000
17/07/2021	MATERIALES	FACT-3942	901.220.193	AGREGADOS NVP	COMPRA ARENA NEGRA 1MT	\$ 455.000
17/07/2021	TRANSPORTE	EG-013	9.282.145	ANGEL AMAYA	TRANSPORTE ARENA NEGRA	\$ 90.000
17/07/2021	MATERIALES	FACT-3144	16.257.694	LA CASA DEL PINTOR	5 CAJAS DE PUNTILLAS GALV 3 1/2"	\$ 37.500
19/07/2021	MATERIALES	FACT-153382	18.000.654	TORNIMOTOS	100 TORNILLOS 1 1/4 "	\$ 10.000
19/07/2021	MATERIALES	FACT-4865	900.126.155	JUANCHO GONZALEZ	COMPRAS TORNILLO Y DISCO DE SIERRA MADERA	\$ 30.400
19/07/2021	MATERIALES	FACT-16814	8.322.160	FERRETERIA FELIX	COMPRA FORMALETA X1	\$ 143.000

21/07/2021	MATERIALES	EG-014	900.798.695	CONSTRUMUNDO	FACT-41566 COMPRA DISCOS DE CORTE Y SOLDADURA	\$ 626.000
21/07/2021	MATERIALES	FACT-2488	900.040.511	PREFABRICADOS DONKIKE	50 BLOQUES N15	\$ 185.000
21/07/2021	TRANSPORTE	EG-015	9.282.145	ANGEL AMAYA	TRANSPORTE BLOQUES X50 Y FORMAleta	\$ 60.000
21/07/2021	TRANSPORTE	EG-016	9.282.145	ANGEL AMAYA	TRANSPORTE DEVOLC. PLAFONES , FORMALETAS Y OTROS	\$ 250.000
27/07/2021	MATERIALES	FACT-42729	900.798.695	CONSTRUMUNDO	COMPRA DISCOS DE CORTE 9"	\$ 150.000
27/07/2021	MATERIALES	FACT-17899	8.532.160	FERRETERIA FELIX	COMPRA PERFILES 220 X 80	\$ 570.000
31/07/2021	SERVICIOS	FACT-17899	18.009.014	OSCAR MERCADO	PAGO CORTE 10 AL 31 JULIO OBRA CIVIL	\$ 11.088.400
2/08/2021	MATERIALES	FACT-46848	900.798.695	CONSTRUMUNDO	COMPRA DE DISCOS DE CORTE	\$ 29.000
9/08/2021	MATERIALES	FACT-19491	8.532.160	FELIX MERCADO	COMPRA CEMENTO	\$ 31.000
9/08/2021	TRANSPORTE	EG-018	18.008.997	LIXANDER FRIAS	PAGO DE TRANSPORTE DE PERFILES DE LIXANDER A OBRA	\$ 250.000
11/08/2021	MATERIALES	FACT-32309	900.126.155	JUANCHO GONZALEZ	COMPRASOLDADURA DISCOS Y PERFIL 160 X 18	\$ 3.992.000
11/08/2021	TRANSPORTE	EG-019	9.282.145	ANGEL AMAYA	TRANSPORTE PERFIL 160X18	\$ 100.000
15/08/2021	SERVICIO	EG-21	18.008.997	LIXANDER FRIAS	PAGO TRABAJOS SOLDADURA CORTE 1 AL 15 AGOSTO	\$ 12.933.200
15/08/2021	SERVICIO				COMPRA PROVISIONAL ACOMETIDA ELECTRICA	\$ 250.000
17/08/2021	MATERIALES	FACT-3038620	900126155	JUANCHO GONZALEZ	COMPRA PERFILES, TINNER	\$ 874.000
17/08/2021	MATERIALES	RC	9.282.145	ANGEL AMAYA	TRANSPORTE DE PERFILES	\$ 40.000
18/08/2021	MATERIALES	FACT-2003760	892.400.420	SOTO GARCIA	COMPRA VARILLA Y ALAMBRE NEGRO	\$ 794.000
18/08/2021	MATERIALES	EG-22	9.282.145	ANGEL AMAYA	TRANSPORTE 95 VARILLAS	\$ 80.000
18/08/2021	MATERIALES	FACT-1053325	900.798.695	CONSTRUMUNDO	COMPRA TINNER Y PINTURA 3 EN 1	\$ 501.000
18/08/2021	MATERIALES	FACT-2003832	892.400.420	SOTO GARCIA	COMPRA DEL METALDECK	\$ 760.000
18/08/2021	MATERIALES	FACT-14	8.532.160	FELIX MERCADO	COMPRA DE TRIPLEX 18mm	\$ 286.000
19/08/2021	MATERIALES	FACT-24130	894.400.697	SANTA CATALINA	COMPRA DE TORNILLO CBTA NEOP	\$ 90.000
19/08/2021	MATERIALES	EG-23	9.282.145	ANGEL AMAYA	TRANSPORTE DE METALDECK	\$ 250.000
19/08/2021	MATERIALES	FAC-1631800	892.400.434	FERRETERIA OVNI	COMPRA TORNILLOS DISCO DE CORTE	\$ 157.500
20/08/2021	MATERIALES	RC	222.222.222	TRIMOTO	TRANSPORTE PINTURAS Y TINNER A BODEGA	\$ 25.000
21/08/2021	MATERIALES	EG-24	9.282.145	ANGEL AMATA	TRANSPORTE TRIPLEX Y TABLONES	\$ 90.000
21/08/2021	MATERIALES	FACT-21174	8.532.160	FELIX MERCADO	COMPRA DE 60 VARILLAS 1/4"	\$ 654.000
21/08/2021	MATERIALES	FACT-1632182	892.400.434	FERRETERIA OVNI	COMPRA DISCO DE CORTE	\$ 45.000
21/08/2021	MATERIALES	FACT-2035498	900.126.155	JUANCHO GONZALEZ	COMPRA DE VARILLA 3/8 Y ALAMBRA	\$ 188.000
21/08/2021	TRANSPORTE	EG-25	9.282.145	ANGEL AMAYA	TRANSPORTE DE VARILLAS DE 1/4	\$ 50.000
24/08/2021	MATERIALES	FACT-3039497	900.126.155	JUANCHO GONZALEZ	COMPRA CEMENTO	\$ 59.000
24/08/2021	TRANSPORTE	EG-26	9.282.145	ANGEL AMAYA	TRANSPORTE 2 BULTOS CEMENTO	\$ 30.000
24/08/2021	TRANSPORTE	EG-27	9.282.145	ANGEL AMAYA	TRANSPORTE 10BL CEMENTO - 45 BLOQUES	\$ 90.000
26/08/2021	MATERIALES	FACT-1033879	900.126.155	JUANCHO GONZALEZ	COMPRA 10 BULTOS CEMENTO	\$ 295.000
26/08/2021	MATERIALES	FACT-2964	900.040.511	PREFABRICADOS DONKIKE	COMPRA 45 BLOQUES	\$ 166.500
27/08/2021	MATERIALES	FACT-1033985	900.126.155	JUANCHO GONZALEZ	COMPRA DE PINTULUX 3-1 BLANCO	\$ 70.000
26/08/2021	MATERIALES	FACT-4341	901.220.193	AGREGADOS NVP	COMPRA ARENA AMARILLA-NEGRA	\$ 921.375
28/08/2021	MATERIALES	FACT-2004370	892.400.420	SOTO GARCIA	COMPRA TUBOS SANITARIOS	\$ 1.366.170
28/08/2021	MATERIALES	EG-28	15.241.589	JUAN OLIVO	COMPRA DE PIEDRA	\$ 200.000

28/08/2021	TRANSPORTE	EG-29	9.282.145	ANGEL AMAYA	TRANSPORTE DE CERCHAS Y PUNTALES PARA ENTREGA	\$ 60.000
28/08/2021	SERVICIO	EG-30	18.009.014	OSCAR MERCADO	CORTE PAGO A MAESTRO DE OBRA	\$ 4.471.080
1/09/2021	MATERIALES	FACT-955	8.532.160	FELIX MERCADO	COMPRA DE PERFILES Y ANGULOS	\$ 7.050.615
1/09/2021	TRANSPORTE	EG-31	9.282.145	ANGEL AMAYA	TRANSPORTE DE PERFILES	\$ 230.000
1/09/2021	MATERIALES	FACT-155383	18.000.654	TORNIMOTOS	COMPRA DE DISCOS TUERCAS ARANDELAS WASSA VARILLAS ETC	\$ 1.568.800
1/09/2021	MATERIALES	FACT-1313363	827.000.026	FERRETERIA APOLO	COMPRA DE TUBO CUADRADO 4X4	\$ 425.000
1/09/2021	MATERIALES	FACT-24961	892.400.697	FERRETERIA SANTA CATALINA	COMPRA DE SOLDADURA Y TEJAS	\$ 3.846.375
2/09/2021	MATERIALES	FACT-155426	18.000.654	TORNIMOTOS	COMPRA DE TORNILLO	\$ 10.000
1/09/2021	TRANSPORTE	EG-32	9.282.145	ANGEL AMAYA	TRANSPORTE COMPRA DE TUBOS Y ACCESORIOS	\$ 40.000
2/09/2021	MATERIALES	FACT-2004622	892.400.420	SOTO GARCIA	COMPRA DE MALLA ELECTROSOLDADA	\$ 1.345.500
2/09/2021	TRANSPORTE	EG-33	9.282.145	ANGEL AMAYA	TRANSPORTE DE MAYA	\$ 60.000
2/09/2021	MATERIALES	EG-34	15.241.589	JUAN OLIVO	COMPRA DE POLVILLO	\$ 400.000
2/09/2021	MATERIALES	FACT-787	900.046.626	JOSEF CONCRETES LTDA	COMPRA DE CONCRETO	\$ 7.560.638
3/09/2021	MATERIALES	FACT-2036845	900.126.155	JUANCHO GONZALEZ	COMPRA DE CEMENTO	\$ 295.000
3/09/2021	MATERIALES	FACT-985	8.532.160	FELIX MERCADO	COMPRA DE TRIPLEX	\$ 80.000
3/09/2021	MATERIALES	FACT-2004691	892.400.420	SOTO GARCIA	COMPRA DE TUBOS SANITARIOS MALLA Y ACCESORIOS	\$ 363.200
3/09/2021	MATERIALES	FAC-3040753	900.126.155	JUANCHO GONZALEZ	COMPRA DE SOLDADURA	\$ 39.000
3/09/2021	MATERIALES	FACT.3040706	900.126.155	JUANCHO GONZALEZ	COMPRA DE PINTULUX 3 EN 1 Y TINNER	\$ 108.000
3/09/2021	TRANSPORTE	EG-35	9.282.145	ANGEL AMAYA	TRANSPORTE DE TUBOS, MALLA Y ACCESORIOS	\$ 80.000
3/09/2021	TRANSPORTE	EG-36	9.282.145	ANGEL AMAYA	TRANSPORTE COMPRA DE TUBOS DE PRESION	\$ 70.000
3/09/2021	MATERIALES	FACT-025138	892.400.697	SANTA CATALINA	COMPRA TUBOS, UNION YEE	\$ 111.500
3/09/2021	MATERIALES	FACT-2004705	892.400.420	SOTO GARCIA	COMPRA DE CODO, TEE, BUJE, SIFON, MALLA	\$ 592.450
3/09/2021	MATERIALES	FACT-975	8.532.160	FELIX MERCADO	COMPRA DE TRIPLEX	\$ 174.000
4/09/2021	SERVICIOS	EG-37	18.011.862	VICTOR DIAZ	PAGO TRABAJOS SOLDADURA TECHO CORTE DEL 1 JULIO AL 4 SEPTIEMBRE	\$ 5.781.600
7/09/2021	TRANSPORTE	EG-38	9.282.145	ANGEL AMAYA	TRANSPORTE DE TEJAS A SITIO DE ALMACENAMIENTO	\$ 250.000
9/09/2021	MATERIALES	FACT-2005042	892.400.420	SOTO GARCIA	COMPRA DE CODO SANITARIO	\$ 37.200
9/09/2021	MATERIALES	FACT-025487	892.400.697	SANTA CATALINA	COMPRA DE YEE	\$ 15.500
11/09/2021	SERVICIOS	EG-39	18.009.014	OSCAR MERCADO	PAGO OBRA CIVIL CORTE DEL 28 AGOSTO AL 11 SEPTIEMBRE 2021	\$ 1.140.200
TOTAL GASTOS DEL MES						\$ 93.912.694
SALDO CORTE DE GASTOS MES ANTERIOR						\$ -

TOTAL GASTOS DE OBRA HASTA LA FECHA	\$ 93.912.694
--	----------------------

COMPROBANTE DE EGRESO No. 001.

CIUDAD **SAI**

FECHA **Junio**

VALOR \$ **2.750.000.**

PAGADO A: **Triumph Arquitectura S.A.S**

POR CONCEPTO DE: **Suministros de lp para columnas 3mt.**

LA SUMA (en letras) **Dos millones Setecientos Cincuenta Mil pesos Mate.**

CHEQUE No.

BANCO

EFFECTIVO

IMPUTACION

FIRMA Y SELLO DEL BENEFICIARIO

CUENTA

DEBITO

CREDITOS

C.C. ó NIT

ELABORADO

APROBADO

CONTABILIZADO

MP

PRODUCTOS BOSTON

PRODUCTOS BOSTON

F-17005

7 707 193 16 1107

 **TRIUMPH ARQUITECTURA S.A.S.**
NIT: 901049027-9

**COMPROBANTE
DE EGRESO No. 002**

CIUDAD

S.A.I

FECHA

Junio

VALOR \$

2.492.000.

PAGADO A:

Triumph Arquitectura.

POR CONCEPTO DE:

pago vigas entrepiso.

LA SUMA (en letras)

Dos Millones Cuatrocientos Noventa y Pos
Mil pesos

CHEQUE No.

BANCO

EFFECTIVO

IMPUTACION

FIRMA Y SELLO DEL BENEFICIARIO

CUENTA

DEBITO

CREDITOS

C.C. o NIT

ELABORADO

ap.

AFROBADO

CONTABILIZADO

PRODUCTOR BOSTON



TRIUMPH ARQUITECTURA SAS
 NIT: 901049027.9

COMPROBANTE DE EGRESO No. 003

CIUDAD **S.A.1** FECHA **JUNIO** VALOR \$ **2.500.000.-**

PAGADO A: **Triumph Arquitectura SAS**

POR CONCEPTO DE: **pago - perfiles galvanizados 305**

LA SUMA (en letras) **Das Millones Quinientos Mil Pesos Mcte.**

CHEQUE No.

BANCO

EFFECTIVO

IMPUTACION

FIRMA Y SELLO DEL BENEFICIARIO

CUENTA

DEBITO

CREDITOS

C.C. ó NIT

ELABORADO

MP.

APROBADO

CONTABILIZADO

PRODUCTOR BOSTON

PRODUCTOR
BOSTON
 F-17005

 7 707193 161107

JUANCHO GONZALEZ DOIT CENTER
 Juan A. Gonzalez S. y cia S.C.S.
 NIT: 900.126.155-1
 ROCK HOLE - CALLE 8 No. 8B-23
 TELEFONOS: 512-6227, 512-6848, 512-9204
 512-9205, 512-6516
 SAN ANDRES ISLA, COLOMBIA
 SOMOS AUTORRETENEDORES SEGUN RESOLUCION
 03304 de Mayo 18 del 2021

COMPROBANTE VENTA # FV2030600
 CLIENTE : TRIUMPH ARQUITECTURA SAS
 NIT : 901049027
 FECHA : 28/06/2021
 PLAZO : CONTADO
 EMAIL :
 DIREC. : BODEGA PPAL JUAN GONZALEZ

ITEM	CANT.	VALOR	TOTAL
MATERIAL NEGRO 10M ANCHO CAL 7 (0.6)			
001621	2.00	17,500	35,000 ✓
PAPAS PLATANO MADURO SAL MARINA			
024180	1.00	2,500	2,500 <i>no</i>
TOTAL			37,500
- DESCUENTO			0
TOTAL A PAGAR			37,500
TARJETA DE CREDITO			37,500
CAMBIO			0

Vendedor N. 99 JUAN GONZALEZ
 Cajero N. 02 (JOHANA FAIQUAIRE)
 Impreso a las 11:33:01
 Del Dia 28/06/2021

NOTA: Si no recibe su factura
 Electronica al correo electronico,
 comuniquese con
 juanchodoitcenter.com

SOTO GARCIA & CIA. S.C.A

NIT: 892.400.420-3

DIRECCION: ROCK HOLE CALLE 8 TEL: 751.23764 - 5128474

CLIENTE: 0000 TRIUMPH ARQUITECTURA SAS

NIT: 901049027 TRIUMPH ARQUITECTURA SAS

DIRECCION: AVE CIRCUNVALAR 704

FACTURA DE VENTA No

FECHA:

DIAS PLAZO: 0 VENCE :18/06/2021

VENDEDOR :01 SOTO GARCIA

PAGINA: 1

ST02000069

18/06/2021

ITEM	NOMBRE	CANT	P. VTA	P. TOTAL
03000313	METALDECK 2" C22 -- M9	13.00	315.000.00	4.095.000.00

CAJA
 Soto Garcia & Cia
 NIT: 892.400.420-3
 SAN ANDRE DE BUEAVISTA

SON: CUATRO MILLONES NOVENTA Y CINCO MIL PESOS MIL
M/CTE

SUBTOTAL 4.095.000.00

RETEFUENT 102.375.00

TOTAL 3.992.625.00

RETEFUENTE
TARJETA DEBITO

Cajero No 02 (JEIMY ALANDETE)

Impreso a las 10:03:07 Del Dia 18/06/2021

Resolucion DIAN N. 18764014309064 de 17/06/2021 Numeros AUTORIZA Desde ST02 0000001 al ST02 0500000

PREFABRICADOS DON KIKE

Lider en
Materiales
para la
Construcción

**FACTURA ELECTRONICA
DE VENTA D.E./P.O.S.
EF No. 2384**

Res. DIAN No. 18754009512352 Fecha: 2021-01-06
Num. Autorizada D.E./P.O.S. EF 1 AL EF 1.000.000

INVERSIONES GOMEZ FIGUEROA E HIJOS S. EN C.S.

NIT. 900.040.511-8

Av. Juan XXIII - Tels: 512 4396 - 318 889 6995
prefabricadosdonkike@gmail.com - San Andrés Islas Colombia.

Fecha de Expedición: 12/17/2021 Fecha de Vencimiento: _____

Señor (es): Arquitectura SAS. C.C. ó Nit: 901049027

Dirección: _____ Tel.: _____

Cant.	Detalle	Valor U.	Valor Total
2	Metras de Area fra.	400000	800000
<p>PREFABRICADOS "DON KIKE" CANCELADO</p> <p>PREFABRICADOS "DON KIKE" ENTREGADO</p>			

Imp. John Maury (Henry Lopez P) Tels 513 1972 - 300 554 2868 San Andrés I.

INVERSIONES GOMEZ FIGUEROA E HIJOS S. EN C.S.
NIT. 900.040.511-8

Recibida a Conformidad
C.C. ó NIL.

Abono \$
Total \$ 800.000

Esta factura de venta es titulo valor según Ley 1231 del 2008. Vencido el plazo de la presente factura se causara el máximo interés de mora permitido por Ley
NO SE ACEPTAN DEVOLUCIONES DESPUÉS DE RETIRADA LA MERCANCÍAS

NO SOMOS GRANDES CONTRIBUYENTES
NO SOMOS AUTORETENEDORES

COMPROBANTE DE EGRESO No. 004

CIUDAD

SAI

FECHA

Julio 12

VALOR \$

50.000.

PAGADO A:

Angel Amayo

POR CONCEPTO DE:

transporte 40 bloques.

LA SUMA (en letras)

CHEQUE No.

BANCO

EFFECTIVO

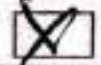

IMPUTACION

FIRMA Y SELLO DEL BENEFICIARIO

CUENTA

DEBITO

CREDITOS

C.C. ó NIT

ELABORADO

APROBADO

CONTABILIZADO

TRIUMPH ARQUITECTURA SAS
NIT: 901049027-9

PRODUCTOS BOSTON



PREFABRICADOS DON KIKE

Lider en Materiales para la Construcción

FACTURA ELECTRONICA DE VENTA D.E./P.O.S.
EF No. 2406

Res. DIAN No. 18754009512352 Fecha: 2021-01-06
 Num. Autorizada D.E./P.O.S. EF 1 AL EF 1.000.000

INVERSIONES GOMEZ FIGUEROA E HIJOS S. EN C.S.

NIT. 900.040.511-8

Av. Juan XXIII - Tels: 512 4396 - 318 889 6995
 prefabricadosdonkike@gmail.com - San Andrés Islas Colombia.

Fecha de Expedición: 12/7/2021 Fecha de Vencimiento: _____

Señor (es): Arquitectura SAS C.C. ó Nit: 901049027

Dirección: _____ Tel.: _____

Cant.	Detalle	Valor U.	Valor Total
40	Bloques N 15	3700	148000
<p>PREFABRICADOS "DON KIKE" CANCELADO</p> <p>PREFABRICADOS "DON KIKE" ENTREGADO</p>			

[Signature]
 INVERSIONES GOMEZ FIGUEROA E HIJOS S. EN C.S.
 NIT. 900.040.511-8

Recibida a Conformidad
 C.C. ó Nil.

Abono \$
 Total \$ 148000

Esta factura de venta es título valor según Ley 1231 del 2008, Vencido el plazo de la presente factura se causará el máximo interés de mora permitido por Ley
NO SE ACEPTAN DEVOLUCIONES DESPUÉS DE RETIRADA LA MERCANCIAS

NO SOMOS GRANDES CONTRIBUYENTES
 NO SOMOS AUTORETENEDORES

Imp. John Maury (Henry Lopez P) Tels 513 1972 - 300 554 2868 San Andrés I.

COMPROBANTE DE EGRESO No. 005

CIUDAD _____ FECHA **Jul 12** VALOR \$ **500.000**

PAGADO A: **Wilmer Villegas**

POR CONCEPTO DE: **Compra Gravilla x 2 mts**

LA SUMA (en letras) _____

CHEQUE No. _____ BANCO _____ EFECTIVO

IMPUTACION

FIRMA Y SELLO DEL BENEFICIARIO

CUENTA

DEBITO

CREDITOS

TRIUMPH ARQUITECTURA SAS
LABORANDO
NIT: 901049827-9

C.C. & NIT _____

APROBADO

CONTABILIZADO

PRODUCTOS BOSTON

BOSTON F-17005

7 707193 161107

SOTO GARCIA & CIA. S.C.S

FACTURA DE VENTA No

ST01001730

NIT: 892.400.420-3

FECHA:

12/07/2021

DIRECCION: ROCK HOLE CALLE 8 TEL: 751 23764 - 5128474

CLIENTE: 0000 TRIUMPH ARQUITECTURA SAS

DIAS PLAZO: 0 VENCE :12/07/2021

NIT: 901049027 TRIUMPH ARQUITECTURA SAS

VENDEDOR :01 SOTO GARCIA

DIRECCION: AVE CIRCUNVALAR 704

PAGINA: 1

ITEM	NOMBRE	CANT	P. VTA	P. TOTAL
010020416	MADERA 2*4*16	3.00	79.872.00	239.616.00

SON: DOSCIENTOS TREINTA Y NUEVE MIL SEISCIENTOS DIEZ Y SEIS PESOS
M/CTE. M/CTE

Soto Garcia y Cia.
NIT: 892.400.420-3
SAN ANDRES, ISLA

SUBTOTAL 239.616.00

TOTAL 239.616.00

TARJETA DEBITO

Cajero No 01 (MARIELA CORCHO PADIL)

Impreso a las 14:36:07 Del Dia 12/07/2021

Resolucion DIAN N. 18764014308381 de 17/06/2021 Numeros AUTORIZA Desde ST01 0000001 al ST01 0500000

actura Impresa por Computador NOVASOFT LTDA - N.I.T: 800.028.326-1

COMPROBANTE DE EGRESO No. 006

CIUDAD **SAI** FECHA **Julio 12.** VALOR \$ **86.000**

PAGADO A: **Motocarro**

POR CONCEPTO DE:
2 Viajes con gravilla

LA SUMA (en letras)

CHEQUE No. BANCO EFECTIVO

IMPUTACION

CUENTA	DEBITO	CREDITOS

FIRMA Y SELLO DEL BENEFICIARIO

C.C. ó NIT

ELABORADO	APROBADO	CONTABILIZADO
-----------	----------	---------------

TRIUMPH ARQUITECTURA SAS
NIT: 901049027-9



PRODUCTOR BOSTON

SOTO GARCIA & CIA. S.C.S

FACTURA DE VENTA No

ST01001698

NIT: 892.400.420-3

FECHA:

12/07/2021

DIRECCION: ROCK HOLE CALLE 8 N° 8 - 75123764 - 5128474

CLIENTE: 0000 TRIUMPH ARQUITECTURA SAS

DIAS FALTAS: 0 VENCE :12/07/2021

NIT: 901049027 TRIUMPH ARQUITECTURA SAS

VENDEDOR :01 SOTO GARCIA

DIRECCION: AVE CIRCUNVALAR 704

PAGINA: 1

ITEM	NOMBRE	CANT	P. VTA	P. TOTAL
03000004	ALAMBRE NEGRO KILO	15.00	7.300.00	109.500.00

SON: CIENTO NUEVE MIL QUINIENTOS PESOS M/CTE.
M/CTE

Soto Garcia & Cia

 NIT. 892.400.420-3
 SAN ANDRES, ISLA
CAJA # 1

SUBTOTAL 109,500.00
TOTAL 109,500.00
 TARJETA DEBITO

Cajero N° 01 (MARIELA CORCHO PADIL)

Impreso a las 09:27:30 Del Dia 12/07/2021

Resolucion DIAN N. 18764014308381 de 17/08/2021 Numeros AUTORIZA Desde ST01 0000001 al ST01 0500000

actura Impresa por Computador NOVASOFT LTDA - N.I.T: 800.028.326-1

**COMPROBANTE
DE EGRESO No. 007**

CIUDAD

SAT

FECHA

Julio 12

VALOR \$

50.000

PAGADO A:

Angel Amaya

POR CONCEPTO DE:

transporte Madera

LA SUMA (en letras)

CHEQUE No.

BANCO

EFFECTIVO



IMPUTACION

FIRMA Y SELLO DEL BENEFICIARIO

CUENTA

DEBITO

CREDITOS

C.C. o NIT

ELABORADO

APROBADO

CONTABILIZADO

 TRIUMPH ARQUITECTURA SAS
NIT: 901049027-9

PRODUCTOR BOSTON



SOTO GARCIA & CIA. S.C.S

FACTURA DE VENTA No

ST01001697

NIT: 892.400.420-3

FEC:

12/07/2021

DIRECCION: ROCK HOLE CALLE 8 TEL. 9-75123764 - 5128474

CLIENTE: 0000 TRIUMPH ARQUITECTURA SAS

DIAS PLAZO: 0 VENCE :12/07/2021

NIT: 901049027 TRIUMPH ARQUITECTURA SAS

VENDEDOR :01 SOTO GARCIA

DIRECCION: AVE CIRCUNVALAR 704

PAGINA: 1

ITEM	NOMBRE	CANT	P. VTA	P. TOTAL
50000007	CEMENTO GRIS ULTRACEM	20.00	29,500.00	590,000.00

SON: QUINIENTOS NOVENTA MIL PESOS M/CTE
M/CTE

SUBTOTAL 590,000.00

TOTAL 590,000.00

TARJETA DEBITO

Cajero No 01 (MARIELA CORCHO PADIL)

Impreso a las 09:25:12 Del Dia 12/07/2021

Resolucion DIAN N. 18764014308381 de 17/06/2021 Numeros AUTORIZA Desde ST01 0000001 al ST01 0500000

actura Impresa por Computador NOVASOFT LTDA - N.I.T: 800.028.326-1

CAJA # 1
NIT. 892.400.420-3
SAN ANDRES, ISLA

COMPROBANTE DE EGRESO No. 008

CIUDAD Saiz FECHA Julio 12 VALOR \$ 70.000.

PAGADO A: Motocarro

POR CONCEPTO DE:
transporte 20 Cementos obra
Stephanie - Jeffy.

LA SUMA (en letras)

CHEQUE No. BANCO EFECTIVO

IMPUTACION

FIRMA Y SELLO DEL BENEFICIARIO

CUENTA	DEBITO	CREDITOS

C.C. ó NIT

TRIUMPH ARQUITECTURA SAS.
NIT: 901049027-9

ELABORADO *[Signature]*

APROBADO

CONTABILIZADO

PRODUCTOS BOSTON



SOTO GARCIA & CIA S.C.S

NIT: 892.400.420-3

DIRECCION: ROCK HOLE ALLE 8 N.º 9 - 75123764 - 5128474

CLIENTE: 0000 TRIUMPH ARQUITECTURA SAS

NIT: 90.049027 TRIUMPH ARQUITECTURA SAS VENDEDOR : 01 SOTO GARCIA

DIRECCION: AVE CIRCUNVALAR 704

FACTURA DE VENTA No

FECHA:

ST02001673

13/07/2021

DIAS PLAZO: 0 VENCE : 13/07/2021

PAGINA: 1

ITEM	NOMBRE	CANT	P. VTA	P. TOTAL
03001009	HIERRO VARILLA 3/8 * 6M	35.00	16,100.00	563.500.00
33903038	DISCO CORTE TIPO 1	20.00	4,200.00	84,000.00

Soto Garcia y Cia
 NIT. 892.400.420-3
 SAN ANTONIO PESQUE
 CAJA # 2

Almacen # 1
 NIT. 892.400.420-3
 SAN ANTONIO PESQUE

SON: SEISCIENTOS CUARENTA Y SIETE MIL QUINIENTOS PESOS M/CTE

SUBTOTAL 647,500.00

TOTAL 647,500.00

TARJETA DEBITO

Cajero N° 02 (JEIMY ALANDETE)

Impreso a las 09:15:37 Del Dia 13/07/2021

Resolucion DIAN N. 18764014309064 de 17/06/2021 Numeros AUTORIZA Desde ST02 0000001 al ST02

00000

FELIX ARTURO MERCADO CHAVEZ

8532160 - 2

FERREMATERIALES FELIX
CRA 7 N6-31 BARRIO ROCK HOLLE
San Andrés, San Andrés,
Tel (576) 5129264
No Res, onstable de IVA

Sistema P.O.S

Nro. VPOS 16041

Fecha 13/07/2021 10:18:09
Vendido Por: Estanislao Reyes Obregon
Cliente: 9262145 ANGEL AMAYA

Tipo de Id. CC
Dirección CRA 7 N6-31 BARRIO ROC...
Telefono (578) 5129264

Item (Código / Descripción)	Cant. UM	Precio Unit.	Valor Total
Pelambres negra x mt	20.00 UNID	6000.00	120,000.00

Total Items Vendidos: 20.00

Total a Pagar 120,000.00

Electivo 120,000.00
Cambios 30,000.00
Total Descuentos 0.00
Saldo: 0.00

Discriminación Tarifa de IVA			
Tarifa	Valor con IVA	Base IVA	IVA
0.00%	120,000.00	120,000.00	0.00
Total *	120,000.00	120,000.00	0.00

I - Impuesto Nacional al Consumo 0.00

Observaciones:

Producto congelado. No se responsabiliza para reclamar su mercancía, ya que de este tiempo no respondemos por disponibilidad en bodega, ni scateeremos los precios de cada producto en facturas de compra.

No realizamos devoluciones de dinero.

**DESPUES DE LOS 8 DIAS
SE COBRARA MODOGAJE**

Numaración Documento Equivalente POS
18764010761021 Desde: 18/02/2021 Hasta:
18/08/2021 Prefijo: VPOS del Nro. 1 al Nro.
100000

Contáctanos en:

mediasfelmex@hotmail.com

**** Gracias por su compra ****

Impreso por LOGGRO, un software de SENSAS
NIT. 901361537-1

COMPROBANTE DE EGRESO No. 009

CIUDAD **SAI** FECHA **Julio 13.** VALOR \$ **130.000**

PAGADO A: **Angel Anayo**

POR CONCERTO DE:
**Transporte Varillas 3/8. X 35 y
 20 mt Polisombra y alambre**

LA SUMA (en letras)

CHEQUE No. BANCO EFECTIVO

IMPUTACION

FIRMA Y SELLO DEL BENEFICIARIO

CUENTA	DEBITO	CREDITOS

TRIUMPH ARQUITECTURA SAS
 NIT: 901049027-9

C.C. o NIT

ELABORADO APROBADO CONTABILIZADO



JUANCHO GONZALEZ DOIT CENTER
Juan A. Gonzalez S. y cia S.C.S.
NIT: 900.126.155-1
ROCK HOLE - CALLE 8 No. 8B-23
TELEFONOS: 512-6227, 512-6848, 512-9204
512-9205, 512-6516
SAN ANDRES ISLA, COLOMBIA
SONOS AUTORRETENEDORES SEGUN RESOLUCION
003304 de Mayo 18 del 2021
COMPROBANTE VENTA # FV3034312

CLIENTE : TRIUMPH ARQUITECTURA SAS
NIT : 901049027
FECHA : 14/07/2021
PLAZO : CONTADO
EMAIL :
DIREC. : BODEGA PPAL JUAN GONZALEZ

ITEM	CANT.	VALOR	TOTAL
TANQUE ACUAVIVA 500L			
102508	1.00	315,000	315,000
		TOTAL	315,000
		- DESCUENTO	0
		TOTAL A PAGAR	315,000
		EFFECTIVO	350,000
		CAMBIO	35,000

IMPORTANTE: presentar el recibo de
reclamo para reclamar mercancia en
bodega , si no reclama la mercancia en
5 dias habiles a partir de la fecha de
factura debera pagar un 10% del valor
de la mercancia como bodegaje por cada
semana o fraccion

Vendedor N. 99 JUAN GONZALEZ
Cajero N. 03 (ANGELICA HERRERA)
Impreso a las 11:40:24
Del Dia 14/07/2021

NOTA: Si no recibe su factura
Electronica al correo electronico,
comuniquese con
ventas@juanchoitcenter.com

SERVISTAR CONSTRU-MUNDO

-----ORIGINAL----- 0

SERVISTAR CONSTRUMUNDO SAS
NIT:900798695-8
IVA REGIMEN COMUN IC
RESOLUCION FACTURA POS # 18763000936834
DEL 11/03/2020 HASTA 11/11/2021
AUTORIZA P23 1000001 AL P23 2000000

Serie ICC:P23T61563



* P 2 3 1 - 6 1 5 6 3 *

FACTURA DE VENTA P23 -1040617
FECHA: 14/07/2021 HORA: 9:50:38
CLIENTE: TRIUMPH ARQUITECTURA SAS
NIT/CL: 901049027
TELEFONO: 3013904977
CAJERO: GENERAL
ASESOR:

DESCRIPCION/REF	PRECIO	UND	VALOR
BROCHA MANGG PLAS	\$ 2.500	2	\$ 5.000
Codigo: 93838		DT00	\$ 0
SUBTOTAL:			\$ 5.000

----- DETALLE IMPUESTOS -----			
IVAN	Vr Base	Vr Iva	Vr Compra
0	5.000	0	5.000
-----0-----			
TOTAL	5.000	0	5.000
VALOR TOTAL A PAGAR:		\$	5.000
EFFECTIVO		\$	5.000

CAMBIO: \$ 45.000

AV. LAS AMERICAS
LINEA GRATUITA: 5128921
PARA CAMBIOS Y/O DEVOLUCIONES ES NECESARIO
PRESENTAR ESTA FACTURA
VALIDO POR 30 DIAS CONSERVE SU FACTURA
EL RECLAMO DE ARTICULOS ES INMEDIATO
NOS RESERVAMOS EL DERECHO DE COBRAR
EL BODEGAJE

**** PLAN PUNTOS AMIGOS CONSTRUMUNDO ****
PUNTOS ACUMULADOS HOY 0
PUNTOS CANJEADOS 0
PUNTOS TOTALES ACUMULADOS 0

FIRMA CLIENTE



AGREGADOS NVP SAS
 NIT : 901,220,193 - 5
 AGREGADOS NVP SAS CR 10 475 SEC SWAMP GROUND FTE AL AEROPUERTO
 SAN ANDRES-SAN ANDRES - COLOMBIA
 5122925
 agregadosnvp@gmail.com
 Responsables de IVA - No somos autorretenedores
 Actividad Económica Tarifa 0,00

AGREGADOS NVP SAS
 FECHA 2021-07-15
 Firma manuscrita: Jhonvelasco

Cliete TRIUMPH ARQUITECTURA SAS
NIT 901,049,027 - 9
Dirección AV CIRCUNVALAR N 7-01
Ciudad SAN ANDRES-SAN ANDRES - COLOMBIA
Correo jhonvelasco@gmail.com

Teléfono 3013904977
Vendedor AGREGADOS NVP
Centro Costo 1
F

FACTURA ELECTRONICA DE VENTA NO. AN AN 3924
Fecha y Hora de Factura
Generación 2021-07-15 09:50:05
Vencimiento 2021-07-15

Código	Descripción	Unid	Cant	V. Unit	Valor Total
0010002000001	GRAVA FINA - 2+1	MT3	3	430,000.00	1,290,000.00
Total Bruto					1,290,000.00
RTE COMPRA					32,250.00
Total a Pagar					\$ 1.257.750,00

CONDICION DE PAGO

Contado Tarjeta Mastercard Efectivo 1.257.750,00 Cuota 1 Vence el 2021-07-15

VALOR EN LETRAS

Un Millon Doscientos Cincuenta Y Siete Mil Setecientos Cincuenta Pesos M/Cte

OBSERVACIONES

Firma Elaborado por: JERALDINE MENDO
 Esta documento presta merito ejecutivo de conformidad con con lo dispuesto el artículo 1629 del Código Civil.

Firma Recibido

A esta factura de venta aplican las normas relativas a la letra de cambio (artículo 5 Ley 1231 de 2008). Con esta el Comprador declara haber recibido real y materialmente las mercancías o prestación de servicios descritos en este título - Valor. Resolución y/o Autorización de facturación No. 18764002750782 aprobado en 2020-08-21 vigente 12 Meses, prefijo AN desde el número 1251 al 5000

JUANCHO GONZALEZ DOIT CENTER
Juan A. Gonzalez S. y cia S.C.S.
NIT: 900.126.155-1
ROCK HOLE - CALLE B No. 8B-23
TELEFONOS: 512-6227, 512-6848, 512-9204
512-9205, 512-6516
SAN ANDRES ISLA, COLOMBIA
SONOS AUTORRETENEDORES SEGUN RESOLUCION
003304 de Mayo 18 del 2021

COMPROBANTE VENTA # FV1029522
CLIENTE : TRIUMPH ARQUITECTURA SAS
NIT : 901049027
FECHA : 15/07/2021
PLAZO : CONTADO
EMAIL :
DIREC. : BODEGA PPAL JUAN GONZALEZ

ITEM	CANT.	VALOR	TOTAL
CEMENTO GRIS 42.5 KILOS			
200002	30.00	29,500	885,000
TOTAL			885,000
- DESCUENTO			0
TOTAL A PAGAR			885,000
TARJETA DE CREDITO			885,000
CAMBIO			0

IMPORTANTE: presentar el recibo de reclamo para reclamar mercancía en bodega, si no reclama la mercancía en 5 días hábiles a partir de la fecha de factura deberá pagar un 10% del valor de la mercancía como bodegaje por cada semana o fracción

Vendedor N. 99 JUAN GONZALEZ
Cajero N. 01 (% LUZ MARIA POHARE)
Impreso a las 09:46:56
Del Día 15/07/2021

NOTA: Si no recibe su factura Electronica al correo electronico, comuniquese con ventas@juanchodoitcenter.com

COMPROBANTE DE EGRESO No. 010

CIUDAD **SOTA** FECHA **Julio 15** VALOR \$ **300.000.**

PAGADO A: **Angel Amayo**

POR CONCEPTO DE: **transporte 3mt Gravilla, 30 bultos cemento, tablonos**

LA SUMA (en letras)

CHEQUE No. BANCO EFECTIVO

IMPUTACION

FIRMA Y SELLO DEL BENEFICIARIO

CUENTA	DEBITO	CREDITOS

TRINITY ARQUITECTURA SAS
NIT: 901049027-9

C.C. o NIT

ELABORADO	APROBADO	CONTABILIZADO
-----------	----------	---------------



COMPROBANTE DE EGRESO No. 011

CIUDAD **SAI** FECHA **Jul. 15** VALOR \$ **250.000.**

PAGADO A: **Angel Amaya**

POR CONCEPTO DE:
transp. 2mt Arena negra del cave a obra

LA SUMA (en letras)

CHEQUE No. BANCO EFECTIVO

IMPUTACION

FIRMA Y SELLO DEL BENEFICIARIO

CUENTA	DEBITO	CREDITOS

C.C. ó NIT

TRIUMPH ARQUITECTURA SAS
NIT: 901049027-9

LABORADO

APROBADO

CONTABILIZADO

[Handwritten Signature]

PRODUCTOR BOSTON



-----ORIGINAL----- 0

SERVISTAR CONSTRUYENDO SAS
NIT: 900798695-8
IVA REGIMEN COMUN IC
RESOLUCION FACTURA POS # 10704007395011
DEL 11/11/2020 HASTA 11/11/2021
AUTORIZA P22 1000001 AL P22 2000000

Serie ICG:P22T1047460

P22 -1047460
FECHA: 15/07/2021 HORA:10:03:24
CLIENTE: TRIUMPH ARQUITECTURA SAS
NIT/CC: 901049027
TELEFONO: 3013904977
CAJERO: CELESTE
ASESOR: GENERAL

DESCRIPCION/REF	PRECIO	UND	VALOR
PLASTOCRETE DM 4.	\$ 69.00	1	\$ 69.000
Codigo: 20603		DT00	\$ 0
1LB. SOLDADURA 60	\$ 5.900	30	\$ 177.000
Codigo: 12219		DT00	\$ 0
1LB. PUNTILLAS 3	\$ 6.500	7	\$ 45.500
Codigo: 4014		DT00	\$ 0
1LB. PUNTILLAS 2-	\$ 6.500	5	\$ 32.500
Codigo: 8930		DT00	\$ 0
SUBTOTAL:			\$ 324.000

DETALLE IMPUESTOS			
IVA%	Vr Base	Vr Iva	Vr Compra
0	324.000	0	324.000

TOTAL	324.000	0	324.000

VALOR TOTAL A PAGAR: \$ 324.000
TARJETAS ~~\$ 324.000~~

\$147.000

AV. LAS AMERICAS
LINEA GRATUITA: 5128921
PARA CAMBIOS Y/O DEVOLUCIONES ES NECESARIO
PRESENTAR ESTA FACTURA
VALIDO POR 30 DIAS CONSERVE SU FACTURA
EL RECLAMO DE ARTICULOS ES INMEDIATO
NOS RESERVAMOS EL DERECHO DE COBRAR
EL BODEGAJE

*** PLAN PUNTOS AMIGOS CONSTRUYENDO ***
PUNTOS ACUMULADOS HOY 0
PUNTOS CANJEADOS 0
PUNTOS TOTALES ACUMULADOS 0

FRMA CLIENTE

COMPROBANTE DE EGRESO No. 012

CIUDAD

Sai

FECHA

Jul. 16

VALOR \$

230.000

PAGADO A:

Anquel Amaya.

POR CONCEPTO DE:

transp. Plafones Formaletas tablonos x Trompo

LA SUMA (en letras)

CHEQUE No.

BANCO

EFFECTIVO

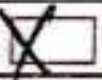

IMPUTACION

FIRMA Y SELLO DEL BENEFICIARIO

CUENTA

DEBITO

CREDITOS

TRIUMPH ARQUITECTURAS
NIT: 901049027-9

C.C. ó NIT

ELABORADO

APROBADO

CONTABILIZADO

PRODUCTOR BOSTON



F-17005

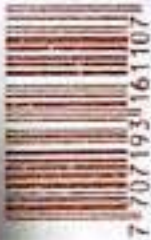

7 707 193 16 1107



AGREGADOS NVP SAS
NIT : 901,220,193 - 5
AGREGADOS NVP SAS CR 10 4 75 SEC SWAMP GROUND FTE ALAEROPUERTO
SAN ANDRES-SAN ANDRES - COLOMBIA
5122925
agregadosnvp@gmail.com
Responsables de Iva - No somos autorretenedores
Actividad Económica Tarifa 0,00

AGREGADOS NVP SAS
FECHA: 2021-07-17
Firma: [Handwritten Signature]

Cliente TRIUMPH ARQUITECTURA SAS
NIT 901.049.027 - 9
Dirección AV CIRCUNVALAR N 7-01
Ciudad SAN ANDRES-SAN ANDRES - COLOMBIA
Correo jhonvelasco@gmail.com

Teléfono 3013904977
Vendedor AGREGADOS NVP
Centro Costo 1

FACTURA ELECTRONICA DE VENTA NO. AN AN 3942
Fecha y Hora de Factura
Generación 2021-07-17 10:05:44
Vencimiento 2021-07-17

Código	Descripción	Unid	Cant	V. Unit	Valor Total
001000100002	ARENA NEGRA	MT3	1	455,000.00	455,000.00
Total Bruto					455,000.00
Total a Pagar					\$ 455,000.00

CONDICION DE PAGO

Condición Tarjeta Mastercard Efectivo 455.000,00 Cuota 1 Vence el 2021-07-17

VALOR EN LETRAS

Cuatrocientos Cincuenta Y Cinco Mil Pesos M/Cte

OBSERVACIONES

[Handwritten Signature: Jeraldine Mendo]

Firma Elaborado por : JERALDINE MENDO

Firma Recibido

Este documento presta merito ejecutivo de conformidad con con lo dispuesto el artículo 1629 del Código Civil.

A esta factura de venta aplican las normas relativas a la letra de cambio (artículo 5 Ley 1231 de 2008). Con esta el Comprador declara haber recibido real y materialmente las mercancías o prestación de servicios descritos en este título - Valor. Resolución y/o Autorización de facturación No. 18764002750782 aprobado en 2020-08-21 vigente 12 Meses, prefijo AN desde el número 1251 al 5000

ORIGINAL

Página : 1 de 1

COMPROBANTE DE EGRESO No. 013

CIUDAD **SAI** FECHA **Julio 17** VALOR \$ **90.000.**

PAGADO A: **Angel Ambayo**

POR CONCEPTO DE: **transporte Arena negra x 1 mt**

LA SUMA (en letras)

CHEQUE No. BANCO EFECTIVO

IMPUTACION

FIRMA Y SELLO DEL BENEFICIARIO

CUENTA	DEBITO	CREDITOS

TRIUMPHA ARQUITECTURA SAS
NIT: 901049027-9

C.C. o NIT

ELABORADO	APROBADO	CONTABILIZADO
-----------	----------	---------------



COMPROBANTE DE EGRESO No. 014

CIUDAD

SAI

FECHA

Jul. 19.

VALOR \$

30.400

PAGADO A:

Juancho Gonzalez

POR CONCEPTO DE:

Fact 4865 - Compra tornillos y Disco de sierra Hladera

LA SUMA (en letras)

CHEQUE No.

BANCO

EFFECTIVO



IMPUTACION

FIRMA Y SELLO DEL BENEFICIARIO

CUENTA

DEBITO

CREDITOS

C.C. ó NIT

ELABORADO

APROBADO

CONTABILIZADO

TRIUMPH ARQUITECTURA SAS
NIT: 901049027-9

Reyes

PRODUCTOS BOSTON

PRODUCTOS BOSTON

F-17005

7 707 193 16 1107

FELIX ARTURO MERCADO CHAVEZ

8532140 - 2

FERRERIA METALES FELIX
CRA 7 N°-31 BARRIO ROCK HOLLE

San Andrés, San Andrés,

Tel (578) 5129264

No Responsable de IVA

Sistema P.O.S

Nro. VPOS 16814

Fecha 19/07/2021 09:59:06
Vendido Por Yarelis Pitalua Sifario
Cliente 901049027 - 9 YRID/MPH AR
QUITECTURA SAS
Tipo de Id. NIT
Dirección CRA 7 N°-31 BARRIO ROCK
Teléfono (578) 5129264

Item (Código / Descripción)

Cant	UM	Precio Unit.	Valor Total
1.00	UNID	143.000,00	143.000,00

Total Items Vendidos: 1,00

Total a Pagar 143.000,00

Electivo 0,00
Tarjeta Débito 0,00
Cambio 0,00
Total Descuentos 0,00
Saldo 0,00

Tarifa	Valor con IVA	Valor sin IVA	IVA
0.00 %	143.000,00	143.000,00	0,00
Total =	143.000,00	143.000,00	0,00

Total Impuestos Nacional al Consumo 0,00

Observaciones:

**FELIX
CANCELADO**

El cliente puede solicitar el reembolso de 10 días para reclamar su mercancía, después de este tiempo no recomendamos por disponibilidad en bodega, ni sostenimiento los precios de venta generados en factura de compra.

No realizamos devolución de dinero.

Numeración Documento Equivalente POS
18764010761021 Desde: 18/02/2021 Hasta:
18/08/2021 Prelijo: VPOS del Nro. 1 al Nro.
100000

Contáctanos en:

madroz@fxmerg.com.co

**** Gracias por su compra ****

Impreso por LOGGRO, un software de SENSAS
NIT. 901361537-1

www.loggro.com

SERVISTAR CONSTRU-MUNDO

Stephanie

-----ORIGINAL-----
 SERVICIOS CONSTRU-MUNDO SAS
 NIT:900798695-8
 IVA REGIMEN COMUN IC
 RESOLUCION FACTURA POS # 18763000936834
 DEL 11/03/2020 HASTA 11/11/2021
 AUTORIZA P23 1000001 AL P23 2000000

Serie ICB:P23T62512

ZIT-62512
 FACTURA DE VENTA P23 -1041566
 FECHA: 21/07/2021 HORA: 9:49:19
 CLIENTE: TRIUMPH ARQUITECTURA S.A.
 NIT/CC: 901049027-9
 TELEFONO: 3013904977
 CAJERO: Keiml
 ASESOR: GENERAL

DESCRIPCION/REF	PRECIO	UND	VALOR
MISCO 9" CORTE F	\$ 15.00	10	\$ 150.000
Codigo: 61127		DT00	\$ 0
SOLDADURA 7018 1/2	\$ 6.000	40	\$ 240.000
Codigo: 37502		DT00	\$ 0
1/2" B. SOLDADURA 60	\$ 5.900	40	\$ 236.000
Codigo: 12819		DT00	\$ 0
SUBTOTAL:			\$ 626.000

DETALLE IMPUESTOS			
IMPORTE	Vr Base	Vr Iva	Vr Compra
0	626.000	0	626.000
TOTAL	626.000	0	626.000

VALOR TOTAL A PAGAR: \$ 626.000
 TARJETAS \$ 626.000

AV. LAS AMERICAS
 LINEA GRATUITA: 5128921
 PARA CAMBIOS Y/O DEVOLUCIONES ES NECESARIO
 PRESENTAR ESTA FACTURA
 VALIDO POR 30 DIAS CONSERVE SU FACTURA
 EL RECLAMO DE ARTICULOS ES INMEDIATO
 NOS RESERVAMOS EL DERECHO DE COBRAR
 EL BODEGAJE

**** PLAN PUNTOS AMIGOS CONSTRU-MUNDO ****
 PUNTOS ACUMULADOS HOY 125
 PUNTOS CANJEADOS 0
 PUN. OS TOTALES ACUMULADOS 2649

FIRMA CLIENTE

PREFABRICADOS

DON KIKE

Lider en
Materiales
para la
Construcción

**FACTURA ELECTRONICA
DE VENTA D.E./P.O.S.
EF No. 2488**

Res. DIAN No. 18764059512352 Fecha: 2021-01-06
Num. Autorizada D.E./P.O.S. EF 1 AL EF 1 000 000

INVERSIONES GOMEZ FIGUEROA E HIJOS S. EN C.S.

NIT. 900.040.511-8

Av. Juan XXIII - Tels: 512 4396 - 318 889 6995

prefabricadosdonkike@gmail.com - San Andrés Islas Colombia.

Fecha de Expedición: 19/7/2021 Fecha de Vencimiento: _____

Señor (es): Argufecafu SAS C.C. ó Nit. 901049027

Dirección: _____ Tel.: _____

Can.	Detalle	Valor U.	Valor Total
1	Metro de Area fuen	40000	40000
50	Blques NCS	3700	185000

PREFABRICADOS
"DON KIKE"
ENTREGADO

PREFABRICADOS
"DON KIKE"
CANCELADO

Imp. John Maury (Henry Lopez P) Tels 513 1972 - 300 554 2868 San Andrés I.

INVERSIONES GOMEZ FIGUEROA E HIJOS S. EN C.S.

NIT. 900.040.511-8

Recibida a Conformidad
C.C. ó Nit.

Abono \$
Total \$ 585000

Esta factura de venta es titulo valor según Ley 1231 del 2008. Vencido el plazo de la presente factura se causara el máximo interés de mora permitido por Ley
NO SE ACEPTAN DEVOLUCIONES DESPUÉS DE RETIRADA LA MERCANCIAS

**NO SOMOS GRANDES CONTRIBUYENTES
NO SOMOS AUTORETENEDORES**

COMPROBANTE DE EGRESO No. 018

CIUDAD **SAI** FECHA **del 21.** VALOR \$ **60.000**
PAGADO A: **Angel Amaya**
POR CONCEPTO DE: **Transp. Cecu. bloques x 50 y Formaleta**

LA SUMA (en letras)

CHEQUE No. BANCO EFECTIVO

IMPUTACION

FIRMA Y SELLO DEL BENEFICIARIO

CUENTA	DEBITO	CREDITOS

TRIUMPH ARQUITECTURA SAS
NIT: 901049027-9

C.C. ó NIT

ELABORADO APROBADO CONTABILIZADO

[Handwritten Signature]



COMPROBANTE DE EGRESO No. 018

CIUDAD SAI FECHA 01.21 VALOR \$ 250.000

PAGADO A: Angel Anaya

POR CONCEPTO DE: Devolución Plafones, Formaletas y otros elementos

LA SUMA (en letras)

CHEQUE No. BANCO EFECTIVO

IMPUTACION

FIRMA Y SELLO DEL BENEFICIARIO

CUENTA	DEBITO	CREDITOS

TRIUMPH ARQUITECTURA SAS
NIT: 901049027-9

C.C. ó NIT ELABORADO APROBADO CONTABILIZADO

[Handwritten Signature]

PRODUCTOS BOSTON F-17005 71707193161107

PRODUCTOS BOSTON

SERVISTAR CONSTRU-MUNDO

-----ORIGINAL----- 0

SERVISTAR CONSTRU-MUNDO SAS
NIT:900798695-8
IVA REGIMEN COMUN IC
RESOLUCION FACTURA POS # 18763000936834
DEL 11/03/2020 HASTA 11/11/2021
AUTORIZA P23 1000001 AL P23 2000000

Serie ICG:P23T53675

23T-62675

FACTURA DE VENTA P23 -1042729
FECHA: 27/07/2021 HORA:14:52:24
CLIENTE: CLIENTE VARIDS
CAJERO: Kefmi
ASESOR: GENERAL

DESCRIPCION/REF	PRECIO	UND	VALOR
DISCO 9'' CORTE F	\$ 15.00	10	\$ 150.000
Codigo: 61127		DT00	\$ 0
SUBTOTAL:			\$ 150.000

----- DETALLE IMPUESTOS -----

IVA%	Vr Base	Vr Iva	Vr Compra
0	150.000	0	150.000
-----0			
TOTAL	150.000	0	150.000
VALOR TOTAL A PAGAR:		\$	150.000
TARJETAS		\$	150.000

AV. LAS AMERICAS
LINEA GRATUITA: 5128921
PARA CAMBIOS Y/O DEVOLUCIONES ES NECESARIO
PRESENTAR ESTA FACTURA
VALIDO POR 30 DIAS CONSERVE SU FACTURA
EL RECLAMO DE ARTICULOS ES INMEDIATO
MOS RESERVAMOS EL DERECHO DE COBRAR
EL BODEGAJE

**** PLAN PUNTOS AMIGOS CONSTRU-MUNDO ****
PUNTOS ACUMULADOS HOY 0
PUNTOS CANJEADOS 0
PUNTOS TOTALES ACUMULADOS 0

FELIX ARTURO MERCADO CHAVEZ

8532160 - 2

FERREMATERIALES FELIX
CRA 7 N6-31 BARRIO ROCK HOLLE
San Andrés, San Andrés,
Tel (578) 5129264
No Responsable de IVA

Sistema P.O.S

Nro. VPOS 17899

Fecha: 27/07/2021 14:46:30
Vendido Por: SHANTALL REALES OBRE...
Cliente: 901049027 - 9 TRIUMPH AR
QUITECTURA SAS
Tipo de Id.: NIT
Dirección: CRA 7 N6-31 BARRIO ROC...
Teléfono: (578) 5129264

Item (Código / Descripción)	Cant. UM	Precio Unit.	Valor Total
Perfil 220x80 C-16	2.00 UNID	285,000.00	570,000.00

Total Items Vendidos: 2.00

Total a Pagar: 570,000.00

Efectivo: 0.00
Tarjeta Débito: 570,000.00
Cambio: 0.00
Total Subtotal: 0.00
Saldo: 0.00

Tarifa	Discriminación Tarifas de IVA		
	Valor con IVA	Base IVA	IVA
0.00%	570,000.00	570,000.00	0.00
Total =	570,000.00	570,000.00	0.00

Impuesto Nacional al Consumo: 0.00

Observaciones:

El cliente tiene un plazo de 15 días para reclamar su mercancía. Después de este tiempo no respondemos por disponibilidad en bodega, ni sostenemos los precios de venta generados en factura de compra.

No realizamos devoluciones en efectivo.

FELIX
DESPUES DE LOS 8 DIAS
SE COBRARA BODEGAJE

Numeración Documento Equivalente POS
18764010761021 Desde: 18/02/2021 Hasta:
18/08/2021 Prelijo, VPOS del Nro. 1 al Nro.
100000

Contáctanos en:

maderasteflixmer@hotmail.com

**** Gracias por su compra ****

Impreso por LOGGRC, un software de SENSAS
NIT. 901361537-1

SERVISTAR CONSTRU-MUNDO

-----ORIGINAL----- 0
 SERVISTAR CONSTRU-MUNDO SAS
 NIT:900799695-8
 IVA REGIMEN COMUN IC
 RESOLUCION FACTURA PDS # 18763000936834
 DEL 11/11/2020 HASTA 11/11/2021
 AUTORIZA P20 1000001 AL P20 2000000

Serie ICG:P20T102986



FACTURA DE VENTA P20 -1046848
 FECHA: 02/08/2021 HORA: 8:55:21
 CLIENTE: CLIENTE VARIOS
 CAJERO: GENERAL
 ASESOR:

DESCRIPCION/REF	PRECIO UNO	VALOR
DISCO DOBLE PROPO	\$ 2.900 10	\$ 29.000
Codigo: 85715 DT00		\$ 0
SUBTOTAL:		\$ 29.000

----- DETALLE IMPUESTOS -----			
IVAX	Vr Base	Vr Iva	Vr Compra
0	29.000	0	29.000
-----0-----			
TOTAL	29.000	0	29.000
VALOR TOTAL A PAGAR:		\$ 29.000	
EFFECTIVO		\$ 29.000	
CAMBIO:		\$ 21.000	

AV. LAS AMERICAS
 LINEA GRATUITA: 5128921
 PARA CAMBIOS Y/O DEVOLUCIONES ES NECESARIO
 PRESENTAR ESTA FACTURA
 VALIDO POR 30 DIAS CONSERVE SU FACTURA
 EL RECLAMO DE ARTICULOS ES INMEDIATO
 NOS RESERVAMOS EL DERECHO DE COBRAR
 EL BODEGAJE

=====
 **** PLAN PUNTOS AMIGOS CONSTRU-MUNDO ****
 PUNTOS ACUMULADOS HOY 0
 PUNTOS CANJEADOS 0
 PUNTOS TOTALES ACUMULADOS 0
 =====

FELIX ARTURO MERCADO CHAVEZ

8532160 - 2

FERREMATERIALES FELIX
CRA 7 N6-31 BARRIO ROCK HOLLE
San Andrés, San Andrés,
Tel (578) 5129264
No Responsable de IVA

Sistema P.O.S

Nro. VPOS 19491

Fecha 09/08/2021 08:35:46
Vendido Por SHANTALL REALES OBRE...
Cliente 1048943763 ANGEL MARTIN
EZ
Tipo de Id. CC
Dirección CRA 7 N6-31 BARRIO ROC...
Teléfono (578) 5129264

Item (Código / Descripción)	Cant. UM	Precio Unit.	Valor Total
Cemento Gris Bullo	1.00 UNID	31,000.00	31,000.00

Total Items Vendidos: 1.00

Total a Pagar 31,000.00
Efectivo 35,000.00
Cambio 4,000.00
Total Descuentos 0.00
Saldo: 0.00

Tarifa	Discriminación Tarifas de IVA		
	Valor con IVA	Base IVA	IVA
0.00%	31,000.00	31,000.00	0.00
Total =	31,000.00	31,000.00	0.00

I - Impuesto Nacional al Consumo 0.00

Observaciones:

El cliente tendrá un lapso de 15 días para reclamar su mercancía, después de este tiempo no respondemos por disponibilidad en la tienda, ni sostenemos los precios, los datos generados en factura de compra.

No realizamos devolución de dinero.

Numeración Documento Equivalente POS
18764010761021 Desde: 18/02/2021 Hasta:
18/08/2021 Prefijo: VPOS del Nro. 1 al Nro.
100000

Contáctanos en:

maderesfelixmer@gmail.com

**** Gracias por su compra ****

Impreso por LOGRO, un software de SENSAS
N.º. 901361537-1

COMPROBANTE DE EGRESO No. 018

CIUDAD **SAI** FECHA **Agosto 9** VALOR \$ **250.000**

PAGADO A: **Lixander Frias**

POR CONCEPTO DE:
Pago transporte Perfiles taller soldador a obra

LA SUMA (en letras)

CHEQUE No. BANCO EFECTIVO

IMPUTACION

FIRMA Y SELLO DEL BENEFICIARIO

CUENTA	DEBITO	CREDITOS

Firma y Sello del Beneficiario
TRINIDAD
 F.C. ó NIT: **901049027-9**
 CONTABILIZADO



F-17005



JUANCHO GONZALEZ DOIT CENTER
Juan A. Gonzalez S. y cia S.C.S.
NIT: 900.126.155-1
ROCK HOLE - CALLE 8 No. 8B-23
TELEFONOS: 512-6227, 512-6848, 512-9204
512-9205, 512-6516
SAN ANDRES ISLA, COLOMBIA
SOMOS AUTORRETENEDORES SEGUN RESOLUCION
003304 de Mayo 18 del 2021

COMPROBANTE VENTA # FV1032309
CLIENTE : TRIUMPH ARQUITECTURA SAS
NIT : 901049027
FECHA : 11/08/2021
PLAZA : CONTADO
EMAIL :
DIREC. : BODEGA PPAL JUAN GONZALEZ

ITEM	CANT.	VALOR	TOTAL
SOLDADURA WELT ARCO 6011 1/8			
312206	10.00	13,000	130,000
DISCO CORTE METAL 9X1/16X7/8" A46T			
002484	10.00	10,000	100,000
PERFIL GALV C 160X60 6MTS C16			
102122	18.00	209,000	3,762,000
TOTAL			3,992,000
- DESCUENTO			0
TOTAL A PAGAR			3,992,000
TARJETA DE CREDITO			3,992,000
CAMBIO			0

IMPORTANTE: presentar el recibo de reclamo para reclamar mercancia en bodega , si no reclama la mercancia en 5 dias habiles a partir de la fecha de factura debera pagar un 10% del valor de la mercancia como bodegaje por cada semana o fraccion

Vendedor N. 99 JUAN GONZALEZ
Cajero N. 01 (* LUZ MARIA POMARE)
Impreso a las 11:24:57
Del Dia 11/08/2021

NOTA: Si no recibe su factura Electronica al correo electronico, comuniquese con ventas@juanchodoitcenter.com

COMPROBANTE DE EGRESO No. 019

CIUDAD **SAI** FECHA **Agosto 11** VALOR \$ **100.000**

PAGADO A: **Angel Amala.**

POR CONCEPTO DE:
Transporte perfiles 160x10 x 18. - entrega soldadura y discos corte

LA SUMA (en letras)

CHEQUE No. BANCO EFECTIVO

IMPUTACION		
CUENTA	DEBITO	CREDITOS

FIRMA Y SELLO DEL BENEFICIARIO

Handwritten signature

ELABORADO APROBADO CONTABILIZADO

FRANCO ARQUITECTURA SAS.
NIT. 901049027-9



UNPHA ARQUITECTURA SAS.
NIT: 901049027-9

**COMPROBANTE
DE EGRESO No.**

S.A.I.

FECHA 15 Agosto/21

VALOR \$ 12.933.200.

PAGADO A:

Lixander Frias - 18.008.997

POR CONCEPTO DE:

Pago - Trabajos Soldadura, Corte 1 Agosto al
15 Agosto/21, proyecta Casa Estefania Ochoa.

LA SUMA (en letras)

Doce Millones Novecientos Treinta y tres Mil.
Doscientos pesos Mde.

CHEQUE No.

BANCO

EFFECTIVO

IMPUTACION

FIRMA Y SELLO DEL BENEFICIARIO

CUENTA

DEBITO

CREDITOS

C.C. o NIT

ELABORADO

APROBADO

CONTABILIZADO

ap

PRODUCTOR BOSTON

PRODUCTOR
BOSTON

F-17005

7 1707 193 16 1107

JUANCHO GONZALEZ DOIT CENTER
Juan A. Gonzalez S. y cia S.C.S.
NIT: 900.126.155-1
ROCK HOLE - CALLE 8 No. 8B-23
TELEFONOS: 512-6227, 512-6848, 512-9204
512-9205, 512-6516
SAN ANDRES ISLA, COLOMBIA
SOMOS AUTORRETENEDORES SEGUN RESOLUCION
003304 de Mayo 18 del 2021
COMPROBANTE VENTA # FV3038620

CLIENTE : TRIUMPH ARQUITECTURA SAS
NIT : 901049027
FECHA : 17/08/2021
PLAZO : CONTADO
EMAIL :
DIREC. : BODEGA PPAL JUAN GONZALEZ

ITEM	CANT.	VALOR	TOTAL
1 PERFIL GALV C 160X60 6MTS C16			
102122	4.00	209,000	836,000
2 THINNER 3785ML			
017841	1.00	38,000	38,000
		TOTAL	874,000
		- DESCUENTO	0
		TOTAL A PAGAR	874,000
		TARJETA DE CREDITO	874,000
		CAMBIO	0

Vendedor N. 99 JUAN GONZALEZ
Cajero N. 03 (ANGELICA HERRERA)
Impreso a las 15:15:07
Del Dia 17/08/2021

NOTA: Si no recibe su factura
Electronica al correo electronico,
comuniquese con
ventas@juanchodoitcenter.com

**RECIBO DE
CAJA MENOR**

**COMPROBANTE
DE EGRESO No.**

FECHA: 17/08/2021.

VALOR: 40.000.

PAGADO A: Angel.

POR CONCEPTO DE: Transporte perfiles
obra San Francisco.

LA SUMA DE: Cuarenta Mil Pesos Mote.

COD. CTA. HP.

RECIBIO: Angel Amaya

Vo Bo.

C.C. No. 9.282145

VALOR \$ 40.000.

219 San Francisco.

EFFECTIVO

IA Y SELLO DEL BENEFICIARIO

C.C. ó NIT

ELABORADO

HP.

APROBADO

CONTABILIZADO

PRODUCTOS BOSTON

SOTO GARCIA & CIA. S.C.S

NIT: 892.400.420-3

DIRECCION: ROCK HOLE CALLE 8 N° 81-75123764 - 5128474

CLIENTE: 0000 TRIUMPH ARQUITECTURA SAS

NIT: 901049027 TRIUMPH ARQUITECTURA SAS

DIRECCION: AVE CIRCUNVALAR 704

FACTURA DE VENTA No

FECHA:

DIAS PLAZO: 0 VENCE :18/08/2021

VENDEDOR :01 SOTO GARCIA

PAGINA: 1

ST02003760

18/08/2021

ITEM	NOMBRE	CANT	P. VTA	P. TOTAL
030010066	HIERRO VARILLA 6 MM * 6MT	95.00	8,200.00	779,000.00
03000004	ALAMBRE NEGRO KILO	2.00	7,800.00	15,600.00

SON: SETECIENTOS NOVENTA Y CUATRO MIL SEISCIENTOS PESOS M/CTE.
M/CTE

SUBTOTAL 794,600.00

TOTAL 794,600.00

EFFECTIVO

Cajero No 02 (JEIMY ALANDETE)

Impreso a las 09:45:38 Del Dia 18/08/2021

Resolucion DIAN N. 18764014309064 de 17/06/2021 Numeros AUTORIZA Desde ST02 0000001 al ST02

0500000

John Garcia
NIT: 892.400.420-3
SOTO GARCIA & CIA. S.C.S

**RECIBO DE
CAJA MENOR**

FECHA:

18/08/2021

VALOR:

80.000.

PAGADO A:

Angel

POR CONCEPTO DE:

transporte 95 vanillas
obra San Francisco.

LA SUMA DE:

Ochenta y 11 Pesos Mde.

COD. CTA.

11.

RECIBIO:

Angel Amador

Vo Bo.

C.C. No.

9.282145

SERVISTAR CONSTRU-MUNDO

SERVISTAR CONSTRUMUNDO
900798695-8
TEL: 5128921
AV LAS AMERICAS SWAMP GROUND
SAN ANDRES
servistarconstrumundo2020@gmail.com

FACTURA POS No. P22 1053325

Resolución DIAN: 18764007395011 de: 11/11/2020 válido has
ta: 11/11/2021 Prefijo : P22 desde: 1000001 hasta 1000000

FECHA : 19/08/2021 HORA : 10:51 a. m.
CAJA : POS #2 Ingrid sierra
VENDEDOR: SUPERVISOR

Nit o CC # : 901049027-
Nombre : TRIUMPH ARQUITECTURA
Dirección : CENTRO
San Andrés
Telefono : 3114700207

ID	NOMBRE DEL PRODUCTO	QTY	PRECIO	DESCUENTO	SUBTOTAL
71023	GAL THINNER 3000 C/E	3,00	\$38.000	\$0	\$114.000
88207	GL ESNATLE PINTULUX TEU BLANCO	3,00	\$70.000	\$0	\$210.000
76457	GALON UNICOLOR NEGRO 3 EN 1	3,00	\$59.000	\$0	\$177.000

Regs : 3	Subtotal	\$501.000
	Descuentos	\$0
	Total venta	\$501.000

FORMA DE PAGO	VALOR RECIBIDO	CAMBIO
TARJETA CREDITO	\$501.000	\$0

LÍNEA ASISTENTE: 5128921 PARA CAMBIOS Y/O DEVOLUCIONES ES
NECESARIO PRESENTAR LA FACTURA DE VENTA, VALIDO POR 30
DÍAS. EL RECLAMO DE ARTICULOS ES INMEDIATO. NOS RESERVAN
OS EL DERECHO DE COBRAR EL BODEGAJE.

Ayúdenos a mejorar
Cálifica tu experiencia de compra en
<https://www.construmundo.com.co/evaluacion>



Ingreso mediante el software LUNGSOFT INVOSAI





FACTURA DE VENTA No

ST02003832

FECHA:

19/08/2021

HOLE CALLE 8 TEL: 5123764 - 5128474

0000 TRIUMPH ARQUITECTURA SAS

DIAS PLAZO: 0 VENCE :19/08/2021

901049027 TRIUMPH ARQUITECTURA SAS

VENDEDOR :01 SOTO GARCIA

RECCION: AVE CIRCUNVALAR 704

PAGINA: 1

ITEM	NOMBRE	CANT	P. VTA	P. TOTAL
00313	METALDECK 2" C22 -- M9	3.00	380,000.00	1,140,000.00

Soto Garcia y C
 NET. 892.400.420
 SAN ANDRES, 1940
 CAJA 2

UN MILLON CIENTO CUARENTA MIL PESOS MCTE.
MCTE

SUBTOTAL	1,140,000.00
RETEFUENT	28,500.00
TOTAL	1,111,500.00

No 02 (JEIMY ALANDETE)
eso a las 09:26:45 Del Dia 19/08/2021

S.F.  RETEFUENTE
TARJETA DEBITO

ccion DIAN N. 18784014309064 de 17/06/2021 Numeros AUTORIZA Desde ST02 0000001 al ST02

30

FELIX
DESPUES DE LOS 8 DIAS
SE COBRARA BODEGAJE

MERCADO CHAVEZ FELIX ARTU

8532160-2

Cra. 7 No. 6-31 Rock Hole

San Andrés - Tels: / -5129264

Resolución DIAN 18764010761021

Autorizada el: 2021/02/18 :

Prefijo D Del: 1 Al: 100000

Vigencia: 6 MESES

Actividad Economica 4663

Maquina:

Factura: D - 14

Fecha : 2021/08/21 10:39

Cliente : TRIUMP ARQUITECTURA

C.C / NIT : 901049027

Dirección : av newball edificio

antiguo dan ofina 228

Vendedor : Yarleivis Pitalua Silgado

Descripción	Cantidad	Valor
Triplex Lamina TRIPLEX18	18mm 2	286,000

SUBTOTAL 286,000

TOTAL: 286,000

Forma de Pago

Tarjeta Débito 286,000

Cambio: 0

Gracias por su Compra!

Elaborado por: SIIGO/POS

www.siigo.com Nit:830.048.145

FERRETERIA SANTA CATALINA SAS
NIT.: 892400697-6
REGIMEN COMUN
AV. 20 JULIO
PRX: 5130000
FAX: 5125015

SEA UD. BIENVENIDO

FACTURA DE VENTA : JA -024130

FECHA DOCUMENTO : 2021/AGD/19
FECHA VENCIMIENTO : 2021/AGD/19
CONDICION DE PAGO : CONTADO
MEDIO DE PAGO : CONTADO

CLIENTE : TRIUMPH ARQUITECTURA SAS
Nit o CC : 901049027-9
DIRECCION: SARI BAY
TELEFONO : 3013904977

VENDEDOR : JAY ARCHOLD GEORGINA MARIA

REF.	DESCRIP	CANT	V/TOTAL
12*1	1 TLLO CBTA FLANO RECP	1000 HCS	12
		300.00	90,000.00
TOTAL:			90,000.00
DESCUENTO:			0.00
RETENCION:			0.00
TOTAL A PAGAR:			90,000.00

RECLAME MERCANCIA EN: BODEGA 3 PATIO

CERTIFICO QUE RECIBE
LA MERCANCIA EN CONFORMIDAD

Esta factura se asimila en
sus efectos legales a una
LETRA DE CAMBIO. ART. 772,
773 y 774 de Código de Comercio.

Plazo de pago: INMEDIATA

Res. 18764014476550
Fecha: 09/07/2021
Numeracion Hab,
JA -021220 al JA -190916

FACTURA IMPRESA POR COMPUTADOR
SIEGA NIT:890.319.193-3

GRACIAS POR SU COMPRA

RECIBO DE CAJA MENOR

FECHA:

19/08/2021

VALOR:

250.000.-

PAGADO A:

Angel.

POR CONCEPTO DE:

Transporte Metaldet

LA SUMA DE:

Doscientos cincuenta mil
pesos Mcte.

COD. CTA.

Vo Bo.

MP.

RECIBIO:

Angel Amador

C.C. No.

9-292145-

INVERSIONES ZARDIBIA OSSA Y CIA LTDA

FERRETERIA OVNI

NIT. 892.400.434-6

AV PROVIDENCIA No2A-14

TEL. 5123590. FAX. 5123602

Aug 19/21

FACTURF 1631800

Cliente: TRIUMPH ARQUITECTURA SAS

Cedula : 901049027

Direcc : SAN ANDRES ISLAS

Ciudad : SAN ANDRES ISLAS

15033 TORNILLO 5000	12.00	60000.00
19879 DISCO CORTE 4 1/	20.00	90000.00
24094 GUANTE NITRILO N	3.00	7500.00

Total Articulos 157,500

RED MULTICOLOR 157,500

Vendedor : Ferreteria

REDIAN NR.18764013828203 DEL 2021/05/31

AUTORIZA DE F1500001 A F3000000

POWERED BY LUNGSOFT NIT.18.001.623-9

COMPROBANTE DE EGRESO No.

CIUDAD **SAI** FECHA **20/08/2021** VALOR \$ **25.000.**

PAGADO A: **Trimoto.**

POR CONCEPTO DE: **Transporte Pinturas 3 e 1 y tinner a Bodega obra San Francisco.**

LA SUMA (en letras) **Veinti Cinco Mil Pesos Mte.**

CHEQUE No.

BANCO

EFFECTIVO

IMPUTACION

FIRMA Y SELLO DEL BENEFICIARIO

CUENTA

DEBITO

CREDITOS

[Handwritten Signature]

C.C. ó NIT

ELABORADO

APROBADO

CONTABILIZADO

[Handwritten Initials]

PRODUCTOS BOSTON



F-17005



7 707193 161107

RECIBO DE CAJA MENOR

FECHA:

21/08/2021

VALOR:

90.000,-

PAGADO A:

Angel.

POR CONCEPTO DE:

Transporte de Implex y
de ferreteria Felix - 5 esquinas
a la obra de San Francisco.

LA SUMA DE:

Noventa mil Pesos

COD. CTA.

MF.

RECIBIO:



Vo Bo.

C.C. No.

9.782145-

FELIX ARTURO MERCADO CHAVEZ

8532160 - 2

FERREMATERIALES FELIX
CRA 7 N6-31 BARRIO ROCK HOLE
San Andrés, San Andrés,
Tel (578) 5129264
No Responsable de IVA

Sistema P.O.S

Nro. VPOS 21174

Fecha 21/02/2021 11:49:12
Vendido Por Stephanie Perez Escórcia
Cliente 901049027 - 9 TRIUMPH AR
QUITECTURA SAS
Tipo de Id. NIT
Dirección CRA 7 N6-31 BARRIO ROC...
Teléfono (578) 5129264

Item (Código / Descripción)	Carv. UM	Precio Unit.	Valor Total
Ventila 1/4" Corrugada	60.00 UNID	10,900.00	654,000.00

Total Items Vendidos: 60.00

Total a Pagar	654,000.00
Efectivo	0.00
Tarjeta Débito	654,000.00
Cambio	0.00
Total Descuentos	0.00
Saldo:	0.00

Discriminación Tarifas de IVA			
Tarifa	Valor con IVA	Base IVA	IVA
0.00%	654,000.00	654,000.00	0.00
Total *	654,000.00	654,000.00	0.00

I = Impuesto Nacional al Consumo 0.00

Observaciones:

El cliente tendrá un lapso de 15 días para reclamar su mercancía, después de este tiempo no respondemos por disponibilidad en bodega, ni sostenemos los precios de venta generados en factura de compra.

No realizamos devolución de dinero...



Numeración Documento
Equivalente POS 18764010761021 Desde:
18/02/2021 Hasta: 18/08/2021 Prefijo
VPOS del Nro. 1 al Nro. 100000

Contáctanos en:

maderasfelixmer@hotmail.com

**** Gracias por su compra ****

Impresa por LOGGRO, un software de SENSAS
NIT. 601381537-1

www.loggro.com

INVERSIONES ZARDIDIA USDA Y CIA LTDA

FERRETERIA OVNI

NIT. 892.400.434-6

AV PROVIDENCIA No2A-14

TEL. 5123590. FAX. 5123602

Aug 21/21

FACTURF 1632182

Cliente: TRIUMPH ARQUITECTURA SAS

Cedula : 901049027

Direcc : SAN ANDRES ISLAS

Ciudad : SAN ANDRES ISLAS

19879 DISCO CORTE 4 1/ 10.00 45000.00

Total Articulos 45,000

RED MULTICOLOR 45,000

Vendedor : Ferreteria

REDIAN NR.18764013828203 DEL 2021/05/31

AUTORIZA DE F1500001 A F3000000

POWERED BY LUNGSOFT NIT.18.001.623-9

JUANCHO GONZALEZ DOIT CENTER
Juan A. Gonzalez S. y cia S.C.S.
NIT: 900.126.155-1
ROCK HOLE - CALLE 8 No. 8B-23
TELEFONOS: 512-6227, 512-6848, 512-9204
512-9205, 512-6516
SAN ANDRES ISLA, COLOMBIA
SOMOS AUTORRETENEDORES SEGUN RESOLUCION
003304 de Mayo 18 del 2021

COMPROBANTE VENTA # FV2035498
CLIENTE : TRIUMPH ARQUITECTURA SAS
NIT : 901049027
FECHA : 21/08/2021
PLAZO : CONTADO
EMAIL :
DIREC. : BODEGA PPAL JUAN GONZALEZ

ITEM	CANT.	VALOR	TOTAL
HIERRO DE 3/8 X 6MTS			
101611	6.00	18,000	108,000
ALAMBRE RECOCIDO C 18			
100101	10.00	8,000	80,000
		TOTAL	188,000
		- DESCUENTO	0
		TOTAL A PAGAR	188,000
		TARJETA DE CREDITO	188,000
		CAMBIO	0

IMPORTANTE: presentar el recibo de
reclamo para reclamar mercancia en
bodega , si no reclama la mercancia en
5 dias habiles a partir de la fecha de
factura debera pagar un 10% del valor
de la mercancia como bodegaje por cada
semana o fraccion

Vendedor N. 99 JUAN GONZALEZ
Cajero N. 02 (JOHANA FAIGUAIRE)
Impreso a las 08:57:22
Del Dia 21/08/2021

NOTA: Si no recibe su factura
Electronica al correo electronico,
comuniquese con
ventas@juanchodoitcenter.com

COMPROBANTE DE EGRESO No.

CIUDAD **SAI** FECHA **21/08/2021** VALOR \$ **50.000**

PAGADO A: **Anjel Amaya.**

POR CONCEPTO DE: **Transporte. 50 varillas de 1/4.**

LA SUMA (en letras) **Cincuenta Mil pesos Mte.**

CHEQUE No. BANCO EFECTIVO

IMPUTACION

FIRMA Y SELLO DEL BENEFICIARIO

CUENTA	DEBITO	CREDITOS

Anjel Amaya
 C.C. ó NIT **9-282145-**
 ELABORADO *Ap.* APROBADO CONTABILIZADO



PRODUCTOS BOSTON

JUANCHO GONZALEZ DOIT CENTER
Juan A. Gonzalez S. y cia S.C.S.
NIT: 900.126.155-1
ROCK HOLE - CALLE 8 No. 8B-23
TELEFONOS: 512-6227, 512-6848, 512-9204
512-9205, 512-6516
SAN ANDRES ISLA, COLOMBIA
SOMOS AUTORRETENEDORES SEGUN RESOLUCION
003304 de Mayo 18 del 2021
COMPROBANTE VENTA # FV3039497

CLIENTE : TRIUMPH ARQUITECTURA SAS
NIT : 901049027
FECHA : 24/08/2021
PLAZO : CONTADO
EMAIL :
DIREC. : BODEGA PPAL JUAN GONZALEZ

ITEM	CANT.	VALOR	TOTAL
CEMENTO GRIS 42.5 KILOS			
200002	2.00	29,500	59,000
TOTAL			59,000
- DESCUENTO			0
TOTAL A PAGAR			59,000
TARJETA DE CREDITO			59,000
CAMBIO			0

IMPORTANTE: presentar el recibo de reclamo para reclamar mercancía en bodega, si no reclama la mercancía en 5 días hábiles a partir de la fecha de factura deberá pagar un 10% del valor de la mercancía como bodegaje por cada semana o fracción

Vendedor N. 99 JUAN GONZALEZ
Cajero N. 03 (ANGELICA HERRERA)
Impreso a las 11:12:49
Del Día 24/08/2021

NOTA: Si no recibe su factura Electronica al correo electronico, comuniquese con ventas@juanchodoitcenter.com

COMPROBANTE DE EGRESO No.

CIUDAD SAI FECHA 24/08/2021 VALOR \$ 30.000

PAGADO A: Angel Amaya

POR CONCEPTO DE: Transporte 2 bultos cemento Obra San Francisco

LA SUMA (en letras) Treinta Mil pesos Mde.

CHEQUE No. _____ BANCO _____ EFECTIVO

IMPUTACION

FIRMA Y SELLO DEL BENEFICIARIO

CUENTA	DEBITO	CREDITOS

Angel Amaya
 C.C. ó NIT 9.782145-
 ELABORADO *ap.* APROBADO _____ CONTABILIZADO _____



PRODUCTOS BOSTON

COMPROBANTE DE EGRESO No.

CIUDAD **SAI** FECHA **26/08/2021** VALOR \$ **90.000.-**

PAGADO A: **Transporte.**

POR CONCEPTO DE: **Angel Amaya**
Transporte 10 bulto cemento y 45 bloques
obra San Francisco.

LA SUMA (en letras) **Noventa Mil pesos Mcte.**

CHEQUE No. BANCO EFECTIVO

IMPUTACION

FIRMA Y SELLO DEL BENEFICIARIO

CUENTA	DEBITO	CREDITOS

Angel Amaya
 C.C. ó MT **19.282.145-**
 ELABORADO **mp.** APROBADO CONTABILIZADO



JUANCHO GONZALEZ DOIT CENTER
Juan A. Gonzalez S. y cia S.C.S.
NIT: 900.126.155-1
ROCK HOLE - CALLE 8 No. 88-23
TELEFONOS: 512-6227, 512-6848, 512-9204
512-9205, 512-6516
SAN ANDRES ISLA, COLOMBIA
SOMOS AUTORRETENEDORES SEGUN RESOLUCION
003304 de Mayo 18 del 2021

COMPROBANTE VENTA # FV1033878
CLIENTE : TRIUMPH ARQUITECTURA SAS
NIT : 901049027
FECHA : 26/08/2021
PLAZO : CONTADO
EMAIL :
DIREC. : BODEGA PPAL JUAN GONZALEZ

ITEM	CANT.	VALOR	TOTAL
CEMENTO GRIS 42.5 KILOS			
200002	10.00	29,500	295,000
TOTAL			295,000
- DESCUENTO			0
TOTAL A PAGAR			295,000
TARJETA DE CREDITO			295,000
CAMBIO			0

IMPORTANTE: presentar el recibo de
reclamo para reclamar mercancia en
bodega , si no reclama la mercancia en
5 dias habiles a partir de la fecha de
factura debera pagar un 10% del valor
de la mercancia como bodegaje por cada
semana o fraccion

Vendedor N. 99 JUAN GONZALEZ
Cajero N. 01 (* LUZ MARIA POMARE)
Impreso a las 10:18:46
Del Dia 26/08/2021

NOTA: Si no recibe su factura
Electronica al correo electronico,
comuniquese con
ventas@juanchodoitcenter.com

PREFABRICADOS
DON KIKE
INVERSIONES GOMEZ FIGUEROA E HIJOS S. EN C.S.

Lider en
 Materiales
 para la
 Construcción

**FACTURA ELECTRONICA
 DE VENTA D.E./P.O.S.**
 EF No. **2964**

Res. DIAN No 18764009512352 Fecha: 2021-01-08
 Num. Autorizada D.E./P.O.S. EF 1 AL EF 1.500.000

NIT. 900.040.511-8

S.F

Av. Juan XXIII - Tels: 512 4396 - 318 889 6995
 prefabricadosdonkike@gmail.com - San Andrés Islas Colombia.

Fecha de Expedición: 26/01/2021 Fecha de Vencimiento: _____

Señor (es): Triumph Arquitectura sas C.C. ó Nit: 901049027-9

Dirección: _____ Tel.: _____

Cant.	Detalle	Valor U.	Valor Total
45	Bloques N° 15	3700	166500
PREFABRICADOS "DON KIKE" ENTREGADO			
PREFABRICADOS "DON KIKE" CANCELADO			
PREFABRICADOS "DON KIKE" ENTREGADO			

INVERSIONES GOMEZ FIGUEROA E HIJOS S. EN C.S.

 NIT. 900.040.511-8

Recibida a Conformidad

 C.C. ó Nit.

Abono \$
 Total \$ 166.500

Esta factura de venta es titulo valor según Ley 1231 del 2008, Vencido el plazo de la presente factura se causara el máximo interés de mora permitido por Ley
NO SE ACEPTAN DEVOLUCIONES DESPUÉS DE RETIRADA LA MERCANCIAS

NO SOMOS GRANDES CONTRIBUYENTES
 NO SOMOS AUTORETENEDORES

Imp. John Maury (Henry Lopez P) Tels 513 1972 - 300 554 2868 San Andrés I.

JUANCHO GONZALEZ DOIT CENTER
Juan A. Gonzalez S. y cia S.C.S.
NIT: 900.126.155-1
ROCK HOLE - CALLE 8 No. 8B-23
TELEFONOS: 512-6227, 512-6848, 512-9204
512-9205, 512-6516
SAN ANDRES ISLA, COLOMBIA
SOMOS AUTORRETENEDORES SEGUN RESOLUCION
003304 de Mayo 18 del 2021

COMPROBANTE VENTA # FV1033985
CLIENTE : TRIUMPH ARQUITECTURA SAS
NIT : 901049027
FECHA : 27/08/2021
PLAZO : CONTADO
EMAIL :
DIREC. : BODEGA PPAL JUAN GONZALEZ

ITEM	CANT.	VALOR	TOTAL
PINTULUX 3 EN 1 BLANCO -1 015042	1.00	70,000	70,000
TOTAL			70,000
- DESCUENTO			0
TOTAL A PAGAR			70,000
TARJETA DE CREDITO			70,000
CAMBIO			0

Vendedor N. 99 JUAN GONZALEZ
Cajero N. 01 (* LUZ MARIA POMARE)
Impreso a las 09:51:21
Del Dia 27/08/2021

NOTA: Si no recibe su factura
Electronica al correo electronico,
comuniquese con
ventas@juanchodoitcenter.com



AGREGADOS NVP SAS
 NIT : 901,220,193 - 5
 AGREGADOS NVP SAS CR10475 SEC SWAMP GROUND FTE AL AEROPUERTO
 SAN ANDRES-SAN ANDRES - COLOMBIA
 5122925
 agregadosnvp@gmail.com
 Responsables de iva - No somos autorretenedores
 Actividad Económica Tarifa 0,00



Cliente TRIUMPH ARQUITECTURA SAS
NIT 901,049,027 - 9
Dirección AV CIRCUNVALAR N 7-01
Ciudad SAN ANDRES-SAN ANDRES - COLOMBIA
Correo Jhonvelasco@gmail.com

Teléfono 3013904977
Vendedor AGREGADOS NVP
Centro Costo 1

FACTURA ELECTRONICA DE VENTA NO. AN AN 4342

Fecha y Hora de Factura
Generación 2021-08-26 10:30:41
Expedición 2021-08-27 09:02:02
Vencimiento 2021-08-26

Código	Descripción	Unid	Cant	V. Unit	Valor Total
0010001000002	ARENA NEGRA	MT3	1	455,000.00	455,000.00
0010002000001	GRAVA FINA	MT3	1	430,000.00	430,000.00
0040001000004	TRANSPORTE 1Y2	UND	1	60,000.00	60,000.00

Total Bruto 945,000.00
RTE COMPRA 23,625.00
Total a Pagar \$ 921,375,00

CONDICION DE PAGO

Contado Tarjeta Mastercard Efectivo 921,375,00

VALOR EN LETRAS

Novcientos Veintun Mil Trescientos Setenta Y Cinco Pesos M/Cte

OBSERVACIONES

Firma Elaborado por : JERALDINE MENDO

Firma Recibido

Este documento presta merito ejecutivo de conformidad con con lo dispuesto el artículo 1629 del Código Civil.

A esta factura de venta aplican las normas relativas a la letra de cambio (artículo 5 Ley 1231 de 2008). Con esta el Comprador declara haber recibido real y materialmente las mercancías o prestación de servicios descritos en este título - Valor. Resolución y/o Autorización de facturación No 18764018764622 aprobado en 2021-08-23 vigente 12 Meses, prefijo AN desde el número 4312 al 5000

Elaborado, impreso y enviado electrónicamente por Sigo S.A.S NIT: 830.048.145-9

SOTO GARCIA & CIA. S.C.S

FACTURA DE VENTA No

ST02004370

NIT: 892.400.420-3

FECHA:

28/08/2021

DIRECCION: ROCK HOLE CALLE 8 TEL: 57-75123764 - 5128474

CLIENTE: 0000 TRIUMPH ARQUITECTURA SAS

DIAS PLAZO: 0 VENCE :28/08/2021

NIT: 901049027 TRIUMPH ARQUITECTURA SAS

VENDEDOR :01 SOTO GARCIA

DIRECCION: AVE CIRCUNVALAR 704

PAGINA: 1

ITEM	NOMBRE	CANT	P. VTA	P. TOTAL
24104007	CODO SANITARIO 4" 90° C#C	10.00	9,600.00	96,000.00
24104005	CODO SANITARIO 3" 90° C#C	10.00	5,600.00	56,000.00
24093405	CODO SANITARIO 3" 45° C#C	10.00	6,200.00	62,000.00
24093407	CODO SANITARIO 4" 45° C#C	10.00	8,500.00	85,000.00
24054134	BUJE SOLD.SANIT 4*3"	10.00	7,300.00	73,000.00
24875009	PEGATUBO PVC 1/4 GERFOR	2.00	69,000.00	138,000.00
24424052	YEE SANITARIA SENCILLA. 4"	8.00	19,600.00	156,800.00
24304028	TEE SANITARIA SENCILLA 4"	8.00	13,500.00	108,000.00
24223460	SIFON SANITARIO 180° 3"	4.00	6,500.00	26,000.00
41280001	LIMPIADOR PVC-CPVC 1/32	2.00	4,600.00	9,200.00

SIGUE..... 1 DE 2

SIGUE..... 1 DE 2

SIGUE..... 1 DE 2

RETEFUENTE
TARJETA DEBITO

Cajero N° 02 (JEIMY ALANDETE)

Impreso a las 11:12:16 Del Día 28/08/2021

Resolucion DIAN N. 18784014309867 de 17/06/2021 Numeros AUTORIZA Desde ST02 0000001 al ST02 0500000

SOTO GARCIA & CIA. S.C.S

FACTURA DE VENTA No

ST02004370 5 F

NIT: 892.400.420-3

FECHA:

28/08/2021

DIRECCION: ROCK HOLE CALLE 8 TEL: 57-75123764 - 5128474

CLIENTE: 0000 TRIUMPH ARQUITECTURA SAS

DIAS PLAZO: 0 VENCE :28/08/2021

NIT: 901049027 TRIUMPH ARQUITECTURA SAS

VENDEDOR :01 SOTO GARCIA

DIRECCION: AVE CIRCUNVALAR 704

PAGINA: 2

ITEM	NOMBRE	CANT	P. VTA	P. TOTAL
24350604	TUBO SANITARIO 4 * 6MTS	4.00	108,800.00	435,200.00
24350603	TUBO SANITARIO 3" * 6MTS	2.00	78,000.00	156,000.00

SON: UN MILLON CUATROCIENTOS UN MIL DOSCIENTOS PESOS MCTE.
M/CTE

SUBTOTAL 1,401,200.00

RETEFUENT 35,030.00

TOTAL 1,366,170.00

RETEFUENTE
TARJETA DEBITO

Cajero N° 02 (JEIMY ALANDETE)

Impreso a las 11:12:17 Del Día 28/08/2021

Resolucion DIAN N. 18784014309064 de 17/06/2021 Numeros AUTORIZA Desde ST02 0000001 al ST02 0500000

**COMPROBANTE
DE EGRESO No.**

CIUDAD **SAI** FECHA **Agosto 28 / 2021** VALOR \$ **200.000.**

PAGADO A: **Juan Olivo**

POR CONCEPTO DE: **Compra de piedra - Obra San Francisco.**

LA SUMA (en letras) **Doscientos Mil Pesos. Mcte.**

CHEQUE No. BANCO EFECTIVO

IMPUTACION		
CUENTA	DEBITO	CREDITOS

FIRMA Y SELLO DEL BENEFICIARIO
Juan Olivo
C.C. ó NIT **1624539 SAI**
ELABORADO APROBADO CONTABILIZADO

PRODUCTOS BOSTON

7170719316110711 P-1/005

COMPROBANTE DE EGRESO No.

CIUDAD

SAI

FECHA

28/08/21.

VALOR \$

60.000.

PAGADO A:

POR CONCEPTO DE:

Transporte de cerchas y puntales - entrega San Francisco - Centro-

LA SUMA (en letras)

Sesenta Mil pesos Mate.

CHEQUE No.

BANCO

EFFECTIVO

IMPUTACION

FIRMA Y SELLO DEL BENEFICIARIO

CUENTA

DEBITO

CREDITOS

C.C. & NIT

9.222145

ELABORADO

APROBADO

CONTABILIZADO

MP.

PRODUCTOS BOSTON



S.F
DESPUES DE LOS 8 DIAS
MUEBLES Y DISEÑOS MERCADO
 Nit 8.532.160-2
 Rock Hole Cra. 7 No. 6-31
 San Andrés - Tel. (038) 5129264
 maderasfelixmer@hotmail.com

Factura electrónica de venta
No. FM1-955

Fecha 2021-09-01
 Vendedor Stephanie Perez
 Cliente TRIUMP ARQUITECTURA
 Nit/ C.C.901.049.027-9
 Dirección av newball edificio antiguo dan
 ofina 22B

Descripción Cant.	Vr. Total	Vr. Unitario
Tubo Rectángula 35.00	5,971,875.00	175,000.00
r 1-1/2 * 3		
Tubo Cuadrado 3.00	1,009,710.00	345,200.00
4*4		
Angulo 1-1/2 * 3/16 1.00	65,030.00	70,800.00
	IVA 0%	0.00
	Retefuente 2.5%	180,785.00
Total		7,050,615.00

Resumen Impuestos

Tarifa	Vr. Base	Valor
0.00%	6,195,800.00	0.00

Forma de Pago

Tarjeta Débito 7,050,615.00

A esta factura de venta se aplican las normas relativas a la Ley de Cambio (artículo 5 Ley 1231 de 2008) en esta el comprador declara haber recibido y es materialmente las mercancías o prestación de servicios descritos en este título - Valor. Número

Autorización 18764016382394
aprobado en 20210813 perfil FM1
desde el número 897 al 00000
Vigencia: 6 Meses

No responsable de IVA - Actividad Económica 4663 Comercio al por mayor de materiales de construcción, artículos de ferretería, piletas, productos de vidrio, equipo y materiales de fontanería y calefacción Tarifa

COMPROBANTE DE EGRESO No.

CIUDAD S.A.1 FECHA 01-09-2021 VALOR \$ 230.000 ~

PAGADO A:

POR CONCEPTO DE: Transporte compra perfiles - obra San Francisco

LA SUMA (en letras) Doscientos treinta Mil pesos Mcte.

CHEQUE No.

BANCO

EFFECTIVO

IMPUTACION

FIRMA Y SELLO DEL BENEFICIARIO

CUENTA

DEBITO

CREDITOS

[Handwritten signature]
C.C. 1010490779
NIT 9.252145

ELABORADO

APROBADO

CONTABILIZADO

[Handwritten initials]

PRODUCTOS BOSTON



F-17005



7 1707193 161107



S.F

TORNIMOTOS

RODRIGO ECHAVARRIA GIRALDO - NIT. 18.000.654-2

Venta de Tornillería en General, Acero Inoxidable, Galvanizada
Lubricantes, Llantas, Neumáticos, Rines, Bujías, etc.

Avenida 20 de Julio No. 4-02 - Tel. 5129994 - San Andrés, Isla

Email: tornimotossai@gmail.com

Fecha 01 Septiembre 2021 FACTURA DE VENTA N° **155383**

Señor(es) Triumph Arquitectura SAS

NIT. o C.C. 901049027

Cant.	DESCRIPCIÓN	Vr. Unit.	Vr. Total
10	Disks 7"		100.000
36	Tueras 3/4		28.800
36	Arandelas 3/4		18000
36	Wassas 3/4		18000
11	Uavillas 3/4		154000
500	Tornillos 3"		500.000
500	Capelotes		750.000

NELLY MANOTAS G. - Impresos Multicolor NIT. 32.848.818 - 4 Tel. 5125558 - Cel. 3183876935

Autorización Numeración de Facturación
Res. DIAN No. 18764009164802 Fecha: 2020/12/23
No. Habilitado del 135.001 al 162.424
Fecha Vencimiento 12 meses 2021/12/23

TOTAL \$

1'568.800

OBSERVACIONES

LOS PRECIOS ESTAN SUJETOS A CAMBIOS SIN PREVIO AVISO

S.F

0

FERRETERIA SANTA CATALINA SAS
KIT: 51304977-4
WILSON PARRA 2 19
AV. 20 JULIO
PRX: 5130400
FAX: 5125015

SEA UD. BIENVENIDO

FACTURA DE VENTA : JA -024941

FECHA DOCUMENTO : 2021/SEP/01
FECHA VENCIMIENTO : 2021/SEP/01
CONDICION DE PAGO : CONTADO
MEDIO DE PAGO : CONTADO

CLIENTE : TRIUMPH ARQUITECTURA SAS
NIT y CC : 901049027-9
DIRECCION: SART-BAY
TELEFONO : 3013704977

VENDEDOR : JAY ARCHOLD GEORGINA MARIA

REF.	DESCRIP	CANT	V/TOTAL
1030	SOLDADURA 601111/0		120,000.00
89564	TEJA ECOMPROF 2,5M MARCO 1,07	15,00	3,825,000.00

TOTAL: 3,945,000.00
DESCUENTO: 0.00
RETENCION: 96,425.00
TOTAL A PAGAR: 3,848,575.00

DECLAME MERCANCIA EN: BODEGA 3 PATIO

CERTIFICO QUE RECIBI
LA MERCANCIA EN CONFORMIDAD

Esta factura se asimila en
sus efectos legales a una
LETRA DE CAMBIO, ART. 772,
773 y 774 de Código de Comercio.

Plazo reclamo mercancías: INMEDIATA
después pago bodega.

Res. DIAN No 18764014676503
Fecha: 29/05/2021
Numeracion Bab.
JA -021220 al JA -190914

FACTURA IMPRESA POR COMPUTADOR
SICSA NIT:890.319.192-3

GRACIAS POR SU COMPRA

COMPROBANTE DE EGRESO No.

CIUDAD S.A. I FECHA 01-09-2021 VALOR \$ 40.000..

PAGADO A: Angel Amayo

POR CONCEPTO DE: Transporte - Compra Tubos y accesorios obra San Francisco.

LA SUMA (en letras) Cuarenta Mil Pesos Mote

CHEQUE No. BANCO EFECTIVO

IMPUTACION		
CUENTA	DEBITO	CREDITOS

FIRMA Y SELLO DEL BENEFICIARIO
Angel Amayo
NIT: 901049027-9
C.C. ó NIT: 9-22214
ELABORADO ap. APROBADO CONTABILIZADO

PRODUCTOS BOSTON F-17005
7 707193 161107

PRODUCTOS BOSTON

SOTO GARCIA & CIA. S.C.S

FACTURA DE VENTA No

ST02004622 ^{S.F}

NIT: 892.400.420-3

FECHA

02/09/2021

DIRECCION: ROCK HOLE CALLE 8 TEL: 75123764 - 5128474

CLIENTE: 0000 TRIUMPH ARQUITECTURA SAS

DIAS PLAZO: 0 VENCE :02/09/2021

NIT: 901049027 TRIUMPH ARQUITECTURA SAS

VENDEDOR :01 SOTO GARCIA

DIRECCION: AVE CIRCUNVALAR 704

PAGINA: 1

ITEM	NOMBRE	CANT	P. VTA	P. TOTAL
03000299	MALLA ELECTRO 5.5-	6.00	230,000.00	1,380,000.00

Yolín García
 NIT. 892.400.420-3
 SAN ANDRÉS

SON: UN MILLON TRESCIENTOS OCHENTA MIL PESOS M/CTE.
M/CTE

SUBTOTAL 1,380,000.00

RETEFUENT 34,500.00

TOTAL 1,345,500.00

RETEFUENTE
TARJETA DEBITO

Cajero No 02 (JEIMY ALANDETE)

Impreso a las 09:28:46 Del Dia 02/09/2021

Resolucion DIAN N. 18764014309084 de 17/06/2021 Numeros AUTORIZA Desde ST02 0000001 al ST02 0500000

COMPROBANTE DE EGRESO No.

CIUDAD

S.AI

FECHA

VALOR \$

60.000.

PAGADO A:

Angel Amaya

POR CONCEPTO DE:

Transporte - Compra 6 Malla Electro soldada,
Obra San Francisco

LA SUMA (en letras)

SeSENTA Mil Pesos Mcte.

CHEQUE No.

BANCO

EFFECTIVO

IMPUTACION

FIRMA Y SELLO DE

TRU-MPA
RECEIVED

NIT: 901049027-9

CUENTA

DEBITO

CREDITOS

C.C. ó NIT

9.22214

ELABORADO

MP

APROBADO

CANTABILIZADO

PRODUCTOS BOSTON

PRODUCTOS BOSTON

F-17005

7 1707 193 161 107

COMPROBANTE DE EGRESO No.

CIUDAD **SAI** FECHA **2 sep / 21** VALOR \$ **400.000=**

PAGADO A:

POR CONCEPTO DE: **Compra de polvillo - Obra San Francisco.**

LA SUMA (en letras) **Cuatrocientos Mil Pesos Mcte.**

CHEQUE No. BANCO

IMPUTACION

CUENTA	DEBITO	CREDITOS

FIRMA Y SELLO DE BENEFICIARIO **ARCHITECTURA SA**
NIT: 901049027-9

C.C. ó NIT _____

ELABORADO **SP.** APROBADO CONTABILIZADO





JOSEF CONCRETES LTDA

NIT : 900,048,626 - 3
CALLE 16 No. 1 - 63 ESTE MUELLE
SAN ANDRES-SAN ANDRES - COLOMBIA
5122292
josefconcretesltdasai@gmail.com
Responsables de Iva - No somos autorretenedores
Actividad Económica Tarifa 0,00



FACTURA DE VENTA ELECTRONICA NO. JC JC 787

Fecha y Hora de Factura

Generación 2021-09-02 17:18:26
Expedición 2021-09-02 18:18:18
Vencimiento 2021-09-02

Cliente TRIUMPH ARQUITECTURA SAS

NIT 901,049,027 - 9 Ad. Extranjero :

Dirección 5 DE NOVIEMBRE 2DA ENTRADA CASA 2

Ciudad SAN ANDRES-SAN ANDRES - COLOMBIA

Correo jhonvelasco@gmail.com

Order Reference Prefijo

Teléfono 3013904977

Vendedor LUIS JAVIER GONZALEZ

Centro Costo 1

Remisión 5.819

Numero

Código	Descripción	Unid	Cant	V. Unit	Valor Total
0020001000009	CONCRETO 4000 PSI GRAVA FINA 280 Kg/cm2	MTC	6.50	1,085,000.00	7,052,500.00
0030001000002	SERVICIO DE AUTOBOMBA	MTC	6.50	90,000.00	585,000.00
0010002000005	IMPERMEABILIZANTE	LTR	6.50	18,000.00	117,000.00
				Total Bruto	7,754,500.00
				RTE COMPRA	193,862.50
				Total a Pagar	\$ 7.560.637,50

CONDICION DE PAGO

Credito Anticipo Clientes Efectivo ,50 Cuota 1 Vence el 2021-08-18

Credito Anticipo Clientes Efectivo 7.560.637,00 Cuota 1 Vence el 2021-08-18

VALOR EN LETRAS

Siete Millones Quinientos Sesenta Mil Seiscientos Treinta Y Siete Pesos M/Cte Con 50/100

OBSERVACIONES

REMISION: 5819

El deudor se obliga para con el acreedor a cancelar el valor de los gastos de cobranza judiciales y extrajudiciales (honorarios de abogado, comunicaciones y demás) que se llegaren a causar como consecuencia del impago de la obligación aquí incorporada a la fecha del vencimiento pactada. Lo anterior de conformidad con lo dispuesto en el artículo 1629 del Código Civil .

Firma Elaborado por ; NATALY CASTILLO

Firma Recibido

Este documento presta merito ejecutivo de conformidad con lo dispuesto el artículo 1629 del Código Civil.

A esta factura de venta aplican las normas relativas a la letra de cambio (artículo 5 Ley 1231 de 2008). Con esta el Comprador declara haber recibido real y materialmente las mercancías o prestación de servicios descritos en este título - Valor, Resolución y/o Autorización de facturación No. 18764015340471 aprobado en 2021-07-22 vigente 18 Meses, prefijo JC desde el número 693 al 5500

S.F

JUANCHO GONZALEZ DOIT CENTER
 Juan A. Gonzalez S. y cia S.C.S.
 NIT: 900.126.155-1
 ROCK HOLE - CALLE 8 No. 8B-23
 TELEFONOS: 512-6227, 512-6848, 512-9204
 512-9205, 512-6516
 SAN ANDRES ISLA, COLOMBIA
 SOMOS AUTORRETENEDORES SEGUN RESOLUCION
 003304 de Mayo 18 del 2021

COMPROBANTE VENTA # FV2036845
 CLIENTE : TRIUMPH ARQUITECTURA SAS
 NIT : 901049027
 FECHA : 03/09/2021
 PLAZO : CONTADO
 EMAIL :
 DIREC. : BODEGA PPAL JUAN GONZALEZ

ITEM	CANT.	VALOR	TOTAL
CEMENTO GRIS 42.5 KILOS 200002	10.00	29,500	295,000
TOTAL			295,000
- DESCUENTO			0
TOTAL A PAGAR			295,000
TARJETA DE CREDITO			295,000
CAMBIO			0

IMPORTANTE: presentar el recibo de reclamo para reclamar mercancia en bodega , si no reclama la mercancia en 5 dias habiles a partir de la fecha de factura debera pagar un 10% del valor de la mercancia como bodegage por cada semana o fraccion

Vendedor N. 99 JUAN GONZALEZ
 Cajero N. 02 (JOHANA FAIGUAIRE)
 Impreso a las 09:07:45
 Del Dia 03/09/2021

NOTA: Si no recibe su factura Electronica al correo electronico, comuniquese con ventas@juanchodoitcenter.com

**DESPUES DE LOS 8 DIAS
SE COBRARA BODEGAJE**

S.F

**MUEBLES Y DISEÑOS
MERCADO**

Nit 8.532.160-2
Rock Hole Cra. 7 No. 6-31
San Andrés - Tel. (038)
5129264
madurasfellxmer@hotmail.com



**Factura electrónica de venta
No. FM1-985**

Fecha: 2021-09-03
Vendedor: Shariail Reales
Cliente: JIRJUMP ARQUITECTURA
Nit: R.C. 901.049.027-9
Dirección: Av. Newball edificio antiguo dan ofina 228

Descripción	Cant.	Vr. Total	Vr. Unitario
Triplex 9mm Lamina	1.00	80,000.00	80,000.00
		IVA 0%	0.00
Total			80,000.00

Resumen Impuestos

Tarifa	Vr. Base	Valor
0.00%	80,000.00	0.00

Forma de Pago

Tarjeta Débito	80,000.00
----------------	-----------

A esta factura se le aplican las normas relativas a la letra de cambio (artículo 5 Ley 1231 de 2008). Con esta el Comprador declara haber recibido real y materialmente las mercancías o prestación de servicios descritos en este título - Valor. **Número Autorización 18764016-82394 aprobado en 20210813** en el **FM1** desde el número **897** al **100000** Vigencia **3 Meses** No responsable de **Impuesto Económico** 4663 Comercio al por Mayor de Materiales de construcción, artículos de ferretería, pinturas, productos de vidrio, cerámica, materiales de fontanería y calefacción Tarifa

CUFE: c09f67c0e81564ac5b3e6849403b17fd538f0
5a65863c529a2baa50b1e15219d24e789d29268693
451101a4694155e

SOTO GARCIA & CIA. S.C.S

NIT: 892.400.420-3

DIRECCION: ROCK HOLE CALLE 8 TEL: 75123764 - 5128474

FACTURA DE VENTA No

STO2004691

FECHA:

03/09/2021

S.F.

CLIENTE: 0000 TRIUMPH ARQUITECTURA SAS

DIAS PLAZO: 0 VENCE :03/09/2021

NIT: 901049027 TRIUMPH ARQUITECTURA SAS

VENDEDOR :01 SOTO GARCIA

DIRECCION: AVE CIRCUNVALAR 704

PAGINA: 1

ITEM	NOMBRE	CANT	P. VTA	P. TOTAL
24350603	TUBO SANITARIO 3" * 6MTS	1.00	78,000.00	78,000.00
24304027	TEE SANITARIA SENCILLA 3"	3.00	6,200.00	18,600.00
24013470	ADAPTADOR LIMP. SANIT. 3"	1.00	8,500.00	8,500.00
24104005	CODO SANITARIO 3" 90^C*C	1.00	5,600.00	5,600.00
41280001	LIMPIADOR PVC-CPVC 1/32	3.00	4,600.00	13,800.00
24404082	UNION SANITARIA. 3"	3.00	2,900.00	8,700.00
03000299	MALLA ELECTRO 5.5-	1.00	230,000.00	230,000.00

SON: TRESCIENTOS SESENTA Y TRES MIL DOSCIENTOS PESOS MIL
M/CTE

SUBTOTAL

363,200.00

TOTAL

363,200.00

TARJETA DEBITO

Cajero No 02 (JEIMY ALANDETE)

Impreso a las 08:58:32 Del Dia 03/09/2021

Resolucion DIAN N. 18764014309064 de 17/08/2021 Numeros AUTORIZA Desde STO2 0000001 al STO2

00000

S.F

JUANCHO GONZALEZ DOIT CENTER
Juan A. Gonzalez S. y cia S.C.S.
NIT: 900.126.155-1
ROCK HOLE - CALLE 8 No. 8B-23
TELEFONOS: 512-6227, 512-6848, 512-9204
512-9205, 512-6516
SAN ANDRES ISLA, COLOMBIA
SOMOS AUTORRETENEDORES SEGUN RESOLUCION
003304 de Mayo 18 del 2021
COMPROBANTE VENTA # FV3040753

CLIENTE : TRIUMPH ARQUITECTURA SAS
NIT : 901049027
FECHA : 03/09/2021
PLAZO : CONTADO
EMAIL :
DIREC. : BODEGA PPAL JUAN GONZALEZ

ITEM	CANT.	VALOR	TOTAL
SOLDADURA 5 DE 1/8 PVC			
400202	1.00	39,000	39,000
TOTAL			39,000
- DESCUENTO			0
TOTAL A PAGAR			39,000
EFECTIVO			50,000
CAMBIO			11,000

Vendedor N. 99 JUAN GONZALEZ
Cajero N. 03 (ANGELICA HERRERA)
Impreso a las 11:16:18
Del Dia 03/09/2021

NOTA: Si no recibe su factura
Electronica al correo electronico,
comuniquese con
ventas@juanchodoitcenter.com

S.F

JUANCHO GONZALEZ DOIT CENTER
Juan A. Gonzalez S. y cia S.C.S.

NIT: 900.126.155-1

ROCK HOLE - CALLE 8 No. 8B-23

TELEFONOS: 512-6227, 512-6848, 512-9204
512-9205, 512-6516

SAN ANDRES ISLA, COLOMBIA

SOMOS AUTORRETENEDORES SEGUN RESOLUCION
003304 de Mayo 18 del 2021

COMPROBANTE VENTA # FV3040706

CLIENTE : TRIUMPH ARQUITECTURA SAS

NIT : 901049027

FECHA : 03/09/2021

PLAZO : CONTADO

EMAIL :

DIREC. : BODEGA PFAL JUAN GONZALEZ

ITEM	CANT.	VALOR	TOTAL
PINTULUX 3 EN 1 BLANCO -1			
015042	1.00	70,000	70,000
THINNER 3785ML			
017841	1.00	38,000	38,000
TOTAL			108,000
- DESCUENTO			0
TOTAL A PAGAR			108,000
TARJETA DE CREDITO			108,000
CAMBIO			0

Vendedor N. 99 JUAN GONZALEZ

Cajero N. 03 (ANGELICA HERRERA)

Impreso a las 08:46:04

Del Dia 03/09/2021

NOTA: Si no recibe su factura
Electronica al correo electronico,
comuniquese con
ventas@juanchodoitcenter.com

COMPROBANTE DE EGRESO No.

CIUDAD S. A. I. FECHA 3 sep 21. VALOR \$ 80.000=

PAGADO A: Angel Amaya

POR CONCEPTO DE: Transporte - Compra de triplex y Malla y accesorios - obra San Francisco

LA SUMA (en letras) Ochenta Mil Pesos Mcte.

CHEQUE No. BANCO

EFFECTIVO ARQUITECTURA S.A.

FIRMA Y SELLO DEL BENEFICIARIO Angel Amaya
NIT: 901049027-9

C.C. ó NIT 9-267195

ELABORADO APROBADO CONTABILIZADO

Handwritten signature/initials

PRODUCTOR BOSTON

6



**COMPROBANTE
DE EGRESO No.**

CIUDAD S.A.I FECHA 3-sep-21 VALOR \$ 70.000,

PAGADO A: Angel Amaya.

POR CONCEPTO DE: Transporte de tubos y accesorios
obra San Francisco.

LA SUMA (en letras) Setenta Mil pesos Mcte.

CHEQUE No.

BANCO

EFFECTIVO

IMPUTACION

FIRMA Y SELLO DEL BENEFICIARIO

CUENTA

DEBITO

CREDITOS

C.C. ó NIT 9.282145

ELABORADO

APROBADO

CONTABILIZADO

Up.

PRODUCTOR BOSTON

PRODUCTOR
BOSTON
F-17005

7 1707 193 16 1107

S.F

FERRETERIA SANTA CATALINA SAS
NIT.: 892400697-6
REGIMEN COMUN
AV. 20 JULIO
PRX: 5130800
FAX: 5125013

SEA UD. BIENVENIDO

FACTURA DE VENTA : JA -025138

FECHA DOCUMENTO : 2021/SEP/03
FECHA VENCIMIENTO : 2021/SEP/03
CONDICION DE PAGO : CONTADO
MEDIO DE PAGO : CONTADO

CLIENTE : TRIUMPH ARQUITECTURA SAS
Nit o CC : 901049027-9
DIRECCION: SARI BAY
TELEFONO : 3013904977

VENDEDOR : JAY ARCHIBOLD GEORGINA MARIA

REF.	DESCRIP	CANT	V/TOTAL
113010	TUBO PRESION DE 1/2 RDE 13.5	5.00	70,000.00
223090	UNION SANITARIA 4"	2.00	13,000.00
228590	YEE DOBLE SANIT 4"	1.00	28,500.00

TOTAL: 111,500.00
 DESCUENTO: 0.00
 RETENCION: 0.00
 TOTAL A PAGAR: 111,500.00

RECLAME MERCANCIA EN: BODEGA 3 PATIO

CERTIFICO QUE RECIVI
LA MERCANCIA EN CONFORMIDAD

Esta factura se asina en
sus efectos legales en una
LETRA DE CAMBIO, art. 772,
773 y 774 del Código de Comercio.

Plazo reclamo mercancia: INMEDIATA
despues pago bodega.

Res. DIAN No 18764014476550
Fecha: 29/06/2021
Numeracion Rab.
JA -021220 al JA -190916

FACTURA IMPRESA POR COMPUTADOR
BIEGA NIT:890.319.193-3

GRACIAS POR SU COMPRA

SOTO GARCIA & CIA. S.C.S

NIT: 892.400.420-3

DIRECCION: ~~ROCK ROLÉ~~ CALLE 8 N.º 9 - 75123764 - 5128474

CLIENTE: 0000 TRIUMPH ARQUITECTURA SAS

NIT: 901049027 TRIUMPH ARQUITECTURA SAS

DIRECCION: AVE CIRCUNVALAR 704

FACTURA DE VENTA No

FECHA:

ST02004705

03/09/2021

S.F

DIAS PLAZO: 0 VENCE :03/09/2021

VENDEDOR :01 SOTO GARCIA

PAGINA: 1

ITEM	NOMBRE	CANT	P. VTA	P. TOTAL
24563040	CODO PRESION 90 1/2"	30.00	500.00	15,000.00
24633020	TEE PRESION DE 1/2"	20.00	700.00	14,000.00
24543187	BUJE SOLDADO 3/4 * 1/2	7.00	350.00	2,450.00
24223460	SIFON SANITARIO 180^ 3"	4.00	6,500.00	26,000.00
24104005	CODO SANITARIO 3" 90^CxC	15.00	600.00	84,000.00
246333011	TUBO PRESION 3/4 * 6 M RDE 21	2.00	14,000.00	28,000.00
24350603	TUBO SANITARIO 3" * 6MTS	2.00	78,000.00	156,000.00
03000299	MALLA ELECTRO 5.5-	1	230,000.00	230,000.00
24875007	PEGATUBO PVC 1/8 GERFOR	1	37,000.00	37,000.00

SON: QUINIENTOS NOVENTA Y DOS MIL CUATROCIENTOS CINCUENTA PESOS M /CTE. M/CTE

RECEPCION
 NIT. 892.400.420-3
 SAN ANDRES, 13-21

CAJA # 2
 Soto Garcia & Cia.
 NIT. 892.400.420-3
 SAN ANDRES, 13-21

TOTAL 592,450.00

TOTAL 592,450.00

TARJETA DEBITO EFECTIVO

Cajero N° 02 (JEIMY ALANDETE)

Impreso a las 11:03:46 Del Dia 03/09/2021

Resolucion DIAN N. 18764014309084 de 17/06/2021 Numeros AUTORIZA Desde ST02 0000001 al ST02

#####

MUEBLES Y DISEÑOS MERCADO

Nit 8.532.160-2

Rock Hole Cra. 7 No. 6-31
San Andrés - Tel. (038) 5129264
maderasfelixmer@hotmail.com

Factura electrónica de venta
No. FM1-975

Fecha 2021-09-03
Vendedor Stephanie Perez
Cliente TRIUMP ARQUITECTURA
Nit / C.C. 901.049.027-9
Dirección av newball edificio antiguo dan
ofina 228

Descripción	Cant.	Vr. Total	Vr. Unitario
Triplex			
3mm	4.00	174,000.00	43,500.00
Lamina			
		IVA 0%	0.00
Total		174,000.00	

Resumen Impuestos

Tarifa	Vr. Base	Valor
0.00%	174,000.00	0.00

Forma de Pago

Tarjeta Débito 174,000.00
03-09-2021

A esta factura de venta aplican las normas relativas a la letra de cambio (artículo 1231 de 2008). Con esta el comprador declara haber recibido los materiales o prestación de servicios descritos en este título - Valor.

Número Autorización

18764016382394 aprobado en
20210813 prefijo FM1 desde el
número 897 al 100000 Vigencia: 6
Meses

No responsable de IVA - Actividad
Económica 4663 Comercio al por mayor
de materiales de construcción, artículos
de ferretería, pinturas, productos de
vidrio, equipo y materiales de
fontanería y calefacción Tarifa

COMPROBANTE DE EGRESO No.

FECHA 7 sep 121

VALOR \$ 250.000-

El Amayo
Transporte de Teja a sitio de Almacenamiento.

MA (en letras) Doscientos Cincuenta Mil Pesos Mcte.

CHEQUE No. BANCO EFECTIVO

IMPUTACION

CUENTA	DEBITO	CREDITO

FIRMA Y SELLO DEL BENEFICIARIO
C.C. ó NIT: 901049027-9
ELABORADO APROBADO CONTABILIZADO
MP.

7 707193
ATENCION: TECNICO DE ATENCION AL CLIENTE
CORPORACION AEREA Y MARITIMA
CALLE 1505
BOGOTA

San Francisco. \$37.200.-

SOTO GARCIA & CIA. S.C.S

NIT: 892.400.420-3

DIRECCION: ROCK HOLE CALLE 8 TEL: 5123764 - 5128474

CLIENTE: 0000 TRIUMPH ARQUITECTURA SAS

NIT: 901049027 TRIUMPH ARQUITECTURA SAS

DIRECCION: AVE CIRCUNVALAR 704

FACTURA DE VENTA No

ST02005042

FECHA:

09/09/2021

DIAS PLAZO: 0

VENCE : 09/09/2021

VENDEDOR : 01 SOTO GARCIA

PAGINA: 1

ITEM	NOMBRE	CANT	P. VTA	P. TOTAL
24104001	CODO SANITARIO 1 1/2" 90° Cx C	2.00	2,100.00	4,200.00
24093405	CODO SANITARIO 3" 45° Cx C	6.00	6,200.00	37,200.00
24104007	CODO SANITARIO 4" 90° Cx C	2.00	9,600.00	19,200.00
24404083	UNION SANITARIA. 4"	1.00	5,500.00	5,500.00

SON: SESENTA Y SEIS MIL CIENTO PESOS M/CTE
M/CTE

Soto Garcia y Cia
NIT. 892.400.420-3
SAN ANDRES, ISLA
CAJA # 2

ALMACEN
NIT. 892.400.420-3
SAN ANDRES, ISLA
TOTAL \$ 66,100.00
TARJETA DEBITO

Cajero N2 02 (JEINY ALANDETE)

Impreso a las 10:07:27 Del Dia 09/09/2021

Resolucion DIAN N. 18784014300084 de 17/06/2021 Numeros AUTORIZA Desde ST02 0000001 al ST02 0500000

FACTURA DE VENTA : JA -02548

FECHA DOCUMENTO : 2021/SEP/09
FECHA VENCIMIENTO : 2021/SEP/09
CONDICION DE PAGO : CONTADO
MEDIO DE PAGO : CONTADO

CLIENTE : TRIUMPH ARQUITECTURA SAS
Nit. o CC : 901049027-9
DIRECCION: SART DAY
TELEFONO : 3013904977

VENDEDOR : JAY ARCHBOLD GEORGINA MARIA

REF.	DESCRIP	CANT	V/TOTAL
212050	CODO 90 DE 1 1/2" 8.	1.00	15,500.00
222000	CODO 90 SANITA. 3" DE 3"	1.00	13,000.00
114050	TUBO PRECION DE 1 1/2" 21	1.00	52,000.00
120000	TUBO SANITARIO 3"	1.00	66,000.00
120090	TUBO SANITARIO 4"	1.00	126,000.00
213050	UNION PRECION DE 1 1/2"	2.00	3,400.00
223050	UNION SANITARIA 3"	2.00	7,000.00
223090	UNION SANITARIA 4"	1.00	6,500.00
220090	VEE SANITARIA 4" S.	1.00	15,500.00

TOTAL: 330,000.09
DESCUENTO: 0.00
RETENCION: 0.00
TOTAL A PAGAR: 330,000.09

RECLAME MERCANCIA EN: BOVENA 3 PATIO

CERTIFICO QUE RECIBE LA MERCANCIA EN CONFORMIDAD

Esta factura es valida en sus efectos legales a una LETRA DE CAMBIO. ART. 772, 773 y 774 de Código de Comercio.

Plazo reclamo mercancia: INMEDIATA despues pago bodega.

Exp. DIAN No 1676401467650
Fecha: 29/06/2021
Nº de serie: Hat.

15.500.
San Francisco.

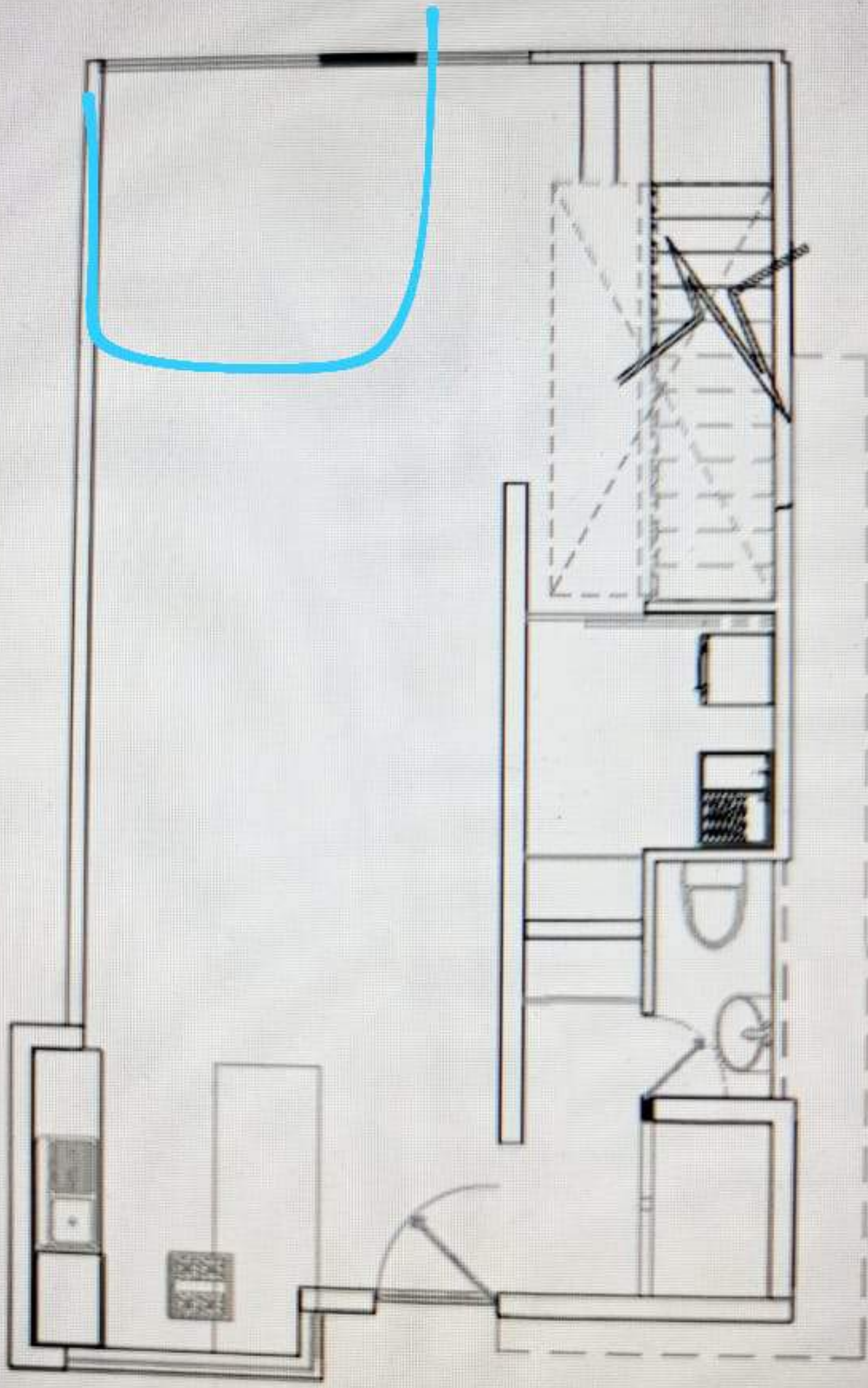





Justin Gordon <justingsattorney@gmail.com>

Fwd: Solicitud de relación de gastos en avance de obra

2 mensajes

jhon alexander velasco martinez <jhonvelasco@gmail.com>
Para: justingsattorney@gmail.com

10 de septiembre de 2021, 11:34

----- Forwarded message -----

De: **jhon alexander velasco martinez** <jhonvelasco@gmail.com>

Date: mié., 8 de sep. de 2021, 5:09 p. m.

Subject: Re: Solicitud de relación de gastos en avance de obra

To: ESTEFANIA OCHOA MANUEL <esocma@hotmail.com>

Cc: katty Herrera Forbes <katty0108@hotmail.com>, <saulgjoseantonio@gmail.com>

El dom., 5 de sep. de 2021, 6:53 p. m., ESTEFANIA OCHOA MANUEL <esocma@hotmail.com> escribió:

Cordial saludo,

Que de acuerdo a Contrato de Obra Civil No. ADZ-CAESOC 2021 se solicita una relación de los gastos y costos de materiales, así como mano de obra empleados a la fecha en la construcción de la vivienda relacionado en el anexo No. 1 con su respectivo soporte, así como informe de los trabajos realizados a la fecha.

Atentamente,





Estefania Ochoa Manuel

Ingeniera Ambiental

Esp. en Gerencia Ambiental y Desarrollo Sostenible Empresarial / Esp. Aguas y Saneamiento Ambiental

Celular 318 705 4759

6 archivos adjuntos **02_CORTE 01 CIVIL.pdf**
157K **03_CORTE 2 CIVIL.pdf**
145K

-  **04_CORTE 01 SOLDADOR.pdf**
156K
-  **06_PLANOS CASA ESTEFANIA OCHOA.dwg**
175K
-  **05_CORTE 01 TECHO.pdf**
151K
-  **00_SEGUIMIENTO DE OBRA ESTEFANIA OCHOA.pdf**
18747K

jhon alexander velasco martinez <jhonvelasco@gmail.com>
Para: justingsattorney@gmail.com

10 de septiembre de 2021, 11:35

----- Forwarded message -----

De: **jhon alexander velasco martinez** <jhonvelasco@gmail.com>
Date: mié., 8 de sep. de 2021, 5:35 p. m.
Subject: Re: Solicitud de relación de gastos en avance de obra
To: ESTEFANIA OCHOA MANUEL <esocma@hotmail.com>
Cc: katty Herrera Forbes <katty0108@hotmail.com>, <saulgjoseantonio@gmail.com>

 **01_OBRA SAN FRANCISCO.pdf**

[Texto citado oculto]

CLIENTE:	ESTEFANIA OCHOA MANUEL
NIT:	1,123,623,374
FECHA PROPUESTA	viernes, 28 de enero de 2022
COTIZACION:	REAJUSTE DE ACTIVIDADES PARA TERMINACION DE OBRA GRIS 28012022-001
VALOR CONTRATO	42.415.520

JOHN VELASCO	
NUMERO CEL	30139049977
NUMERO NIT	1.030.526.225
E-MAIL CONTACTO	JHONVELASCO@GMAIL.COM
FECHA COTIZACION	sábado, 7 de noviembre de 2020
FECHA INICIACION	

PARAMETRO	AREA DE PROYECTO ESTIMADA EN 25 M2
-----------	------------------------------------

ITEM	SUB ITEM	DESCRIPCION	OBSERVACION DE TIEMPO	UND	CANTIDAD	PRECIO UNITARIO	COSTO
1		LEVANTE DE MUROS EN BLOQUE,NUMERO 12 ABUSDAZADO EN FACHADA Y LISO EN INTERIORES	PRECIOS ESTABLE POR RANGOS NO SUPERIORES A 15 DIAS, AL MONETO DE EJECUCION DEVBE VERIFICARSE POR ALZAS Y ESCACES DE MATERIAL	UND	1	28.325.000	\$ 28.325.000
2		COMPRA DE CONCRETO PARA FUNDIDO DE PISO, INCLUYE AUTOBOMBA E IMPERMEABILIZANTE	PRECIOS ESTABLE POR RANGOS NO SUPERIORES A 15 DIAS, AL MONETO DE EJECUCION DEVBE VERIFICARSE POR ALZAS Y ESCACES DE MATERIAL	M2	7	1.220.000	\$ 8.540.000
3		PAGO MANO DE OBRA FUNDIDO Y FORMALETEADO	PRECIOS ESTABLE POR RANGOS NO SUPERIORES A 15 DIAS, AL MONETO DE EJECUCION DEVBE VERIFICARSE POR ALZAS Y ESCACES DE MATERIAL	UND	1	56.000	\$ 56.000
4		MATERIAL PARA FORMALETERIA Y TRANSPORTE	PRECIOS ESTABLE POR RANGOS NO SUPERIORES A 15 DIAS, AL MONETO DE EJECUCION DEVBE VERIFICARSE POR ALZAS Y ESCACES DE MATERIAL	UND	1	700.000	\$ 700.000
5		JORNALES DE LIMPIEZA, DOS PERSONAS	PRECIOS ESTABLE POR RANGOS NO SUPERIORES A 15 DIAS, AL MONETO DE EJECUCION DEVBE VERIFICARSE POR ALZAS Y ESCACES DE MATERIAL	UND	1	250.000	\$ 250.000
6		PUERTAS DE ACCESO	EL TIPO DE PUERTA Y MATERIAL QUEDO DE BUSCARLO Y COMPRARLO EL CONTRATANTE	UND	0	0	\$ 0
7		VENTANERIA	EL TIPO DE PUERTA Y MATERIAL QUEDO DE BUSCARLO Y COMPRARLO EL CONTRATANTE	UND	0	0	\$ 0
8		ELECTRICOS	EL CONTRATANTE QUEDO DE BUSCAR Y COMPRAR TODO LO ELECTRICO Y MANO DE OBRA CON UNA COLABORADORA PROPIA	UND	0	0	\$ 0
9		PROVISIONAL DE NERGIA	AUN NO SE TIENE LA PROVISIONAL REGLAMENTARIA	UND	0	0	\$ 0
11		VIGILANCIA	CORRE POR CUENTA DEL CONTRATANTE EL CERRA,MIENTO Y SEGURIDAD DEL LOTE	GL	0	0	\$ 0

SUB TOTAL DE COSTOS DIRECTOS		\$ 37.871.000
ADMINISTRACION	3%	\$ 1.136.130
IMPREVISTOS	4%	\$ 1.514.840
UTILIDAD	5%	\$ 1.893.550

COSTO TOTAL	\$ 42.415.520
--------------------	----------------------



DAVIVIENDA

CERTIFICA

Que el Señor **JOHN ALEXANDER VELASCO MARTIN**
con Cédula de Ciudadanía No. **1030526225**
tiene con esta entidad una obligación denominada Crediexpress Fijo
radicada bajo el No. 5926266000793205

Dicha obligación presenta las siguientes características:

Valor Aprobado	\$216,000,000.00
Fecha de Apertura	2021/08/11
Saldo Total a la fecha*	\$211,338,954.67
Saldo en Mora	\$7,422,699.18
Pago mínimo a hoy	\$13,564,000.00
Fecha Próximo Vencimiento	2022/03/22
Otros Titulares	VELASCO MARTINEZ JOHN ALEXANDE
Identificación	1030526225

A la fecha la obligación se encuentra en mora de 0008 días en sus pagos.

La presente certificación se expide a solicitud de quién interese
SAN ANDRES-ARCHIPIELAGO DE SAN ANDRES PROVIDENCIA
2022/03/01

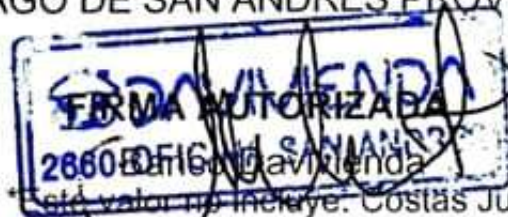

*Este valor no incluye Costas Judiciales ni Honorarios de Abogado.